

**INSTRUCTION MANUAL  
MANUAL DE INSTRUCCIONES**

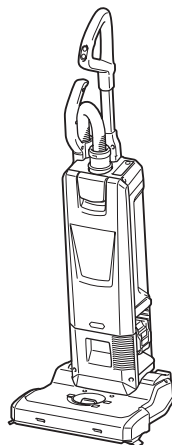

# **Cordless Upright Cleaner Limpiador Vertical Inalámbrico**

## **GCV09**



**IMPORTANT:** Read Before Using.

**IMPORTANTE:** Lea antes de usar.

## SPECIFICATIONS

<b>Model:</b>	<b>GCV09</b>
Maximum air volume <sup>*1</sup>	1.8 m <sup>3</sup> /min (64 cu.ft/min)
Vacuum <sup>*1</sup>	15 kPa
Capacity	5 L (1.3 gal.)
Dimensions (L x W x H)	326 mm x 381 mm x 1,146 mm (12-7/8" x 15" x 45")
Rated voltage	D.C. 36 V - 40 V max
Net weight	8.0 - 9.2 kg (17.6 - 20.3 lbs)

<sup>\*1</sup> The value is measured by our original method.

- Due to our continuing program of research and development, the specifications herein are subject to change without notice.
- Specifications may differ from country to country.
- The weight includes accessories (round brush, corner nozzle) and battery cartridge(s). The lightest and heaviest combination weight of the appliance and battery cartridge(s) are shown in the table.

### Applicable battery cartridge and charger

Battery cartridge	BL4020 / BL4025 / BL4040 / BL4040F / BL4050F / BL4080F
Charger	DC40RA / DC40RB / DC40RC

- Some of the battery cartridges and chargers listed above may not be available depending on your region of residence.

**⚠ WARNING:** Only use the battery cartridges and chargers listed above. Use of any other battery cartridges and chargers may cause injury and/or fire.

## SAFETY WARNINGS

# IMPORTANT SAFETY INSTRUCTIONS

When using an electrical appliance, basic precautions should always be followed, including the following:

**READ ALL  
INSTRUCTIONS  
BEFORE USING  
THIS APPLIANCE.**

## WARNING

To reduce the risk of fire, electric shock or injury:

1. **Do not leave appliance when battery fitted. Remove battery from appliance when not in use and before servicing.**
2. **Do not use outdoors or on wet surfaces.**
3. **Do not allow to be used as a toy. Close attention is necessary when used by or near children.**
4. **Use only as described in this manual. Use only manufacturer's recommended attachments.**
5. **Do not use with damaged battery. If appliance is not working as it should, has been dropped, damaged, left outdoors, or dropped into water, return it to a service center.**
6. **Do not handle battery or appliance with wet hands.**

7. **Do not put any object into openings. Do not use with any opening blocked; keep free of dust, lint, hair, and anything that may reduce air flow.**
8. **Keep hair, loose clothing, fingers, and all parts of body away from openings and moving parts.**
9. **Turn off all controls before removing the battery cartridge.**
10. **Use extra care when cleaning on stairs.**
11. **Do not use to pick up flammable or combustible liquids, such as gasoline, or use in areas where they may be present.**
12. **Do not pick up anything that is burning or smoking, such as cigarettes, matches, or hot ashes.**
13. **Do not use without filter bag and/or filters in place.**
14. **When not in use, always store the cleaner indoors.**
15. **Replace a damaged filter immediately.**
16. **Keep proper footing and balance at all times.**
17. **Do not use the cleaner as a stool or work bench. The machine may fall down and may result in personal injury.**
18. **Keep all parts of your body and clothing away from the openings and moving part like the rotating brushroll. Otherwise they may be caught in the appliance and cause injury.**
19. **Wear appropriate protective equipment such as a mask depending on the usage environment.**
20. **Keep exhaust away from face and body.**
21. **Do not use the cleaner on unstable or tilted locations to avoid it falling off resulting in injury or damage.**
22. **Stop the cleaner immediately if you notice poor performance or anything abnormal during operation.**
23. **Do not pick up the following materials:**
  - **Hot substances that are burning or smoking (cigarettes, matches, incense sticks, candles, hot ashes), sparks and metal dust generated by cutting or grinding metal, etc.**
  - **Flammable liquid (kerosene, gasoline, solvents such as benzene, thinner, etc.)**
  - **Flammable material (toner, paint, spray, etc.)**
  - **Explosive or pyrophoric substances (nitroglycerin, aluminum, magnesium, titanium, zinc, red phosphorus, yellow phosphorus, celluloid, etc. and their dust, gas or steam)**
  - **Liquid, oil, wet dirt or damp garbage, including vomit and excreta**
  - **Hard pieces with sharp edges (wood chips, metals, stones, glasses, nails, pins, razors or cutlery)**
  - **Solidifying and conductive fine powder (metal or carbon powder)**
  - **Foam like carpet cleaning agent, etc. (they may cause explosion or fire)**
  - **Large amount of powder (flour, fire extinguisher powder, etc.)**
  - **Substances that cause toxic symptoms**
  - **Aggressive chemicals (acid, alkali, etc.)**
  - **Fine binding powder such as cement**
  - **Fine particle like concrete dust**
  - **Desiccants**
  - **Asbestos**
  - **Pesticides**
24. **Use only the charger supplied by the manufacturer to recharge.**
25. **Do not charge the battery outdoors.**

Such action may cause fire, injury and/or property damage.

To reduce your exposure to these chemicals, always wear approved respiratory protection such as dust masks that are specially designed to filter out microscopic particles. Direct the exhaust air away from your face and body.

## Battery tool use and care

1. **Prevent unintentional starting.** Ensure the switch is in the off-position before connecting to battery pack, picking up or carrying the appliance. Carrying the appliance with your finger on the switch or energizing appliance that have the switch on invites accidents.
2. **Disconnect the battery pack from the appliance before making any adjustments, changing accessories, or storing appliance.** Such preventive safety measures reduce the risk of starting the appliance accidentally.
3. **Recharge only with the charger specified by the manufacturer.** A charger that is suitable for one type of battery pack may create a risk of fire when used with another battery pack.
4. **Use appliances only with specifically designated battery packs.** Use of any other battery packs may create a risk of injury and fire.
5. **When battery pack is not in use, keep it away from other metal objects, like paper clips, coins, keys, nails, screws or other small metal objects, that can make a connection from one terminal to another.** Shorting the battery terminals together may cause burns or a fire.
6. **Under abusive conditions, liquid may be ejected from the battery; avoid contact. If contact accidentally occurs, flush with water. If liquid contacts eyes, additionally seek medical help.** Liquid ejected from the battery may cause irritation or burns.
7. **Do not use a battery pack or appliance that is damaged or modified. Damaged or modified batteries may exhibit unpredictable behavior resulting in fire, explosion or risk of injury.**
8. **Do not expose a battery pack or appliance to fire or excessive temperature. Exposure to fire or temperature above 130 °C may cause explosion.**

9. **Follow all charging instructions and do not charge the battery pack or appliance outside of the temperature range specified in the instructions.** Charging improperly or at temperatures outside of the specified range may damage the battery and increase the risk of fire.
10. **Have servicing performed by a qualified repair person using only identical replacement parts.** This will ensure that the safety of the product is maintained.
11. **Do not modify or attempt to repair the appliance or the battery pack except as indicated in the instructions for use and care.**

## SAVE THESE INSTRUCTIONS.

This appliance is intended for commercial use.

### Symbols

The followings show the symbols used for tool.

v	volts
— — —	direct current
	Take particular care and attention.

### Important safety instructions for battery cartridge

1. **Before using battery cartridge, read all instructions and cautionary markings on (1) battery charger, (2) battery, and (3) product using battery.**
2. **Do not disassemble or tamper with the battery cartridge.** It may result in a fire, excessive heat, or explosion.
3. **If operating time has become excessively shorter, stop operating immediately. It may result in a risk of overheating, possible burns and even an explosion.**

4. **If electrolyte gets into your eyes, rinse them out with clear water and seek medical attention right away. It may result in loss of your eyesight.**
5. **Do not short the battery cartridge:**
  - (1) **Do not touch the terminals with any conductive material.**
  - (2) **Avoid storing battery cartridge in a container with other metal objects such as nails, coins, etc.**
  - (3) **Do not expose battery cartridge to water or rain.**

**A battery short can cause a large current flow, overheating, possible burns and even a breakdown.**
6. **Do not store and use the tool and battery cartridge in locations where the temperature may reach or exceed 50 °C (122 °F).**
7. **Do not incinerate the battery cartridge even if it is severely damaged or is completely worn out. The battery cartridge can explode in a fire.**
8. **Do not nail, cut, crush, throw, drop the battery cartridge, or hit against a hard object to the battery cartridge.** Such conduct may result in a fire, excessive heat, or explosion.
9. **Do not use a damaged battery.**
10. **The contained lithium-ion batteries are subject to the Dangerous Goods Legislation requirements. For commercial transports e.g. by third parties, forwarding agents, special requirement on packaging and labeling must be observed. For preparation of the item being shipped, consulting an expert for hazardous material is required. Please also observe possibly more detailed national regulations. Tape or mask off open contacts and pack up the battery in such a manner that it cannot move around in the packaging.**
11. **When disposing the battery cartridge, remove it from the tool and dispose of it in a safe place. Follow your local regulations relating to disposal of battery.**
12. **Use the batteries only with the products specified by Makita.** Installing the batteries to non-compliant products may result in a fire, excessive heat, explosion, or leak of electrolyte.
13. **If the tool is not used for a long period of time, the battery must be removed from the tool.**
14. **During and after use, the battery cartridge may take on heat which can cause burns or low temperature burns. Pay attention to the handling of hot battery cartridges.**
15. **Do not touch the terminal of the tool immediately after use as it may get hot enough to cause burns.**
16. **Do not allow chips, dust, or soil stuck into the terminals, holes, and grooves of the battery cartridge.** It may cause heating, catching fire, burst and malfunction of the tool or battery cartridge, resulting in burns or personal injury.
17. **Unless the tool supports the use near high-voltage electrical power lines, do not use the battery cartridge near a high-voltage electrical power lines.** It may result in a malfunction or breakdown of the tool or battery cartridge.
18. **Keep the battery away from children.**

## SAVE THESE INSTRUCTIONS.

**⚠ CAUTION:** Only use genuine Makita batteries. Use of non-genuine Makita batteries, or batteries that have been altered, may result in the battery bursting causing fires, personal injury and damage. It will also void the Makita warranty for the Makita tool and charger.

### Tips for maintaining maximum battery life

1. **Charge the battery cartridge before completely discharged. Always stop tool operation and charge the battery cartridge when you notice less tool power.**
2. **Never recharge a fully charged battery cartridge. Overcharging shortens the battery service life.**
3. **Charge the battery cartridge with room temperature at 10 °C - 40 °C (50 °F - 104 °F). Let a hot battery cartridge cool down before charging it.**
4. **When not using the battery cartridge, remove it from the tool or the charger.**
5. **Charge the battery cartridge if you do not use it for a long period (more than six months).**

# PARTS DESCRIPTION

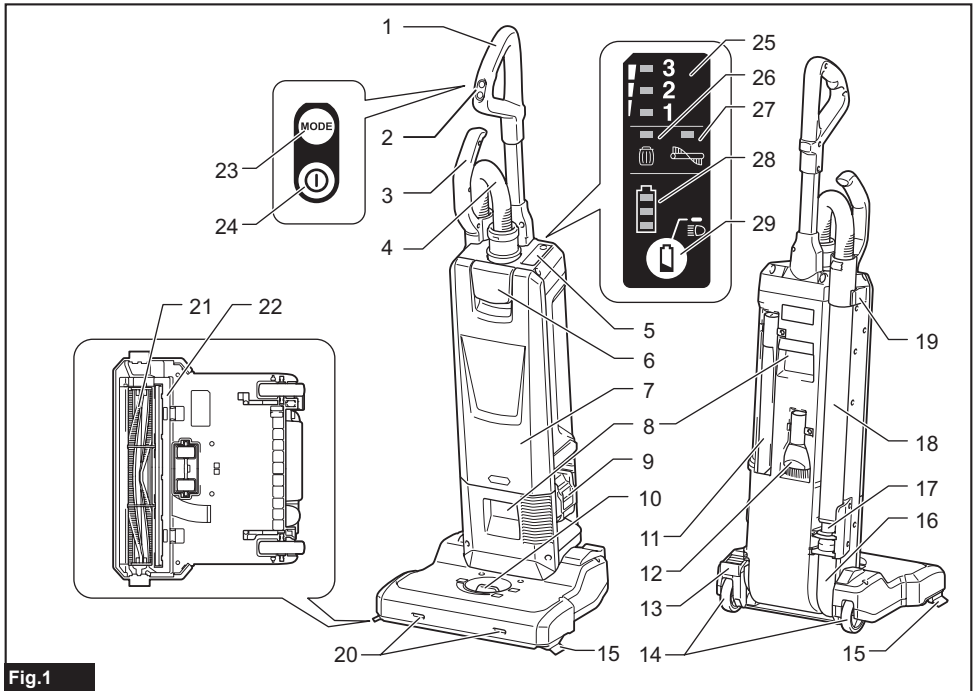

Fig.1

1	Handle	2	Switch plate	3	Pipe grip	4	Hose
5	Indication panel	6	Lever (for the dust box cover)	7	Dust box cover	8	Carrying handle
9	Battery cartridge	10	Adjusting lever	11	Corner nozzle	12	Round brush
13	Foot lever	14	Caster wheel	15	Side brush	16	Suction hose
17	Joint	18	Aluminum pipe	19	Pipe holder	20	Lamp
21	Brushroll	22	Bottom plate	23	Mode change button	24	ON / OFF button
25	Indicator of operating mode	26	Indicator of excess level of dust	27	Indicator of brushroll error	28	Indicator for remaining battery capacity
29	Battery check / lamp button	-	-	-	-	-	-

## ASSEMBLY

**CAUTION:** Always be sure that the appliance is switched off and the battery cartridge is removed before carrying out any work on the appliance.

**CAUTION:** Always wear dust mask during assembly or maintenance.

### Handle connecting

1. Insert the handle pole fully to the cleaner body as shown in the figure.
2. Close the lock latch.

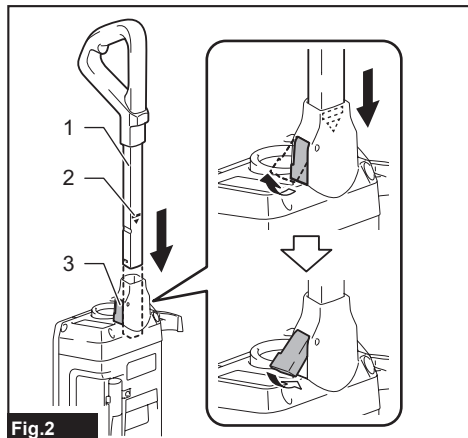

Fig.2

- 1. Handle pole 2. Red marking 3. Lock latch

**NOTICE:** Insert the handle fully until the red marking cannot be seen.

### Hose connecting

Insert the hose into the mounting port of the appliance and turn the hose until it locks.

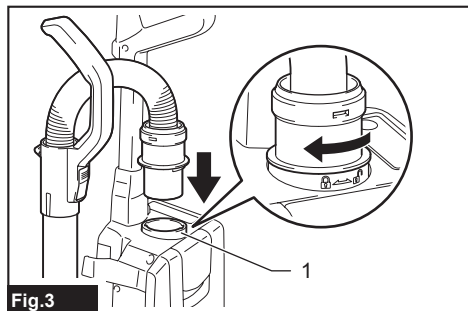

Fig.3

- 1. Mounting port

### Pipe connecting

Insert the tip of the aluminum pipe to the joint, and then attach the aluminum pipe to the pipe holder.

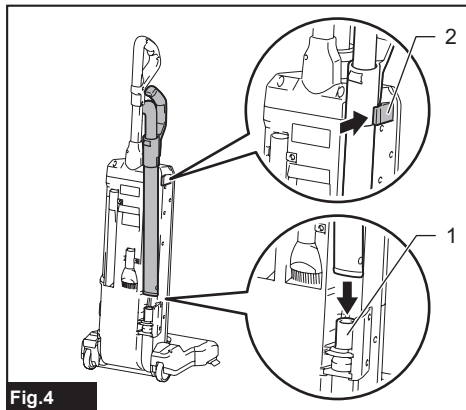

Fig.4

- 1. Joint 2. Pipe holder

**NOTICE:** Insert the aluminum pipe in correct direction as shown in figure. Otherwise the pipe holder will not be locked and the aluminum pipe may come off.

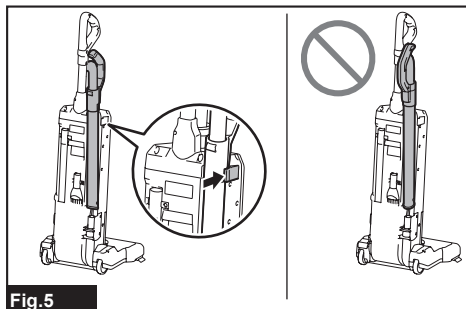

Fig.5

### Installing or removing battery cartridge

**CAUTION:** Always switch off the appliance before installing or removing the battery cartridge.

**CAUTION:** Hold the cleaner and the battery cartridge firmly when installing or removing the battery cartridge. Failure to hold the cleaner and the battery cartridge firmly may cause them to slip off your hands and result in damage to the cleaner and battery cartridge and a personal injury.

**CAUTION:** Be careful not to pinch your fingers when installing the battery cartridge. Failure to do so may cause personal injury.

**CAUTION:** Do not install/remove the battery cartridge with wet hands. There is a risk of electric shock.

Align the tongue on the battery cartridge with the groove in the housing and slip it into place. Insert it all the way until it locks in place with a little click.

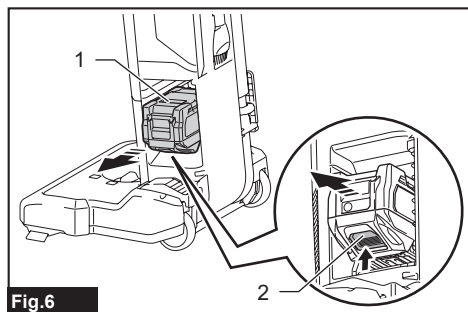

Fig.6

► 1. Battery cartridge 2. Button

To remove the battery cartridge, take it out from the appliance while sliding up the button in front of the cartridge.

**⚠ CAUTION:** Always install the battery cartridge fully. If not, it may accidentally fall out of the appliance, causing injury to you or someone around you.

**⚠ CAUTION:** Do not install the battery cartridge forcibly. If the cartridge does not slide in easily, it is not being inserted correctly.

## Installing the filter bag

**⚠ CAUTION:** Do not use a damaged filter bag. Always use the vacuum cleaner with the filter bag properly installed. Otherwise the vacuumed dust or particles may be exhausted from the cleaner and they may cause respiratory disease to the operator.

Install the filter bag before using cleaner. Filter bag is a throw-away type. Throw away the entire filter bag without emptying when it has become full.

**NOTICE:** When the filter bag is already full or clogged, replace with new one. Continuous use with the filter bag full or clogged results in reduced suction power.

**NOTICE:** To prevent dust from getting into the motor:

- Make sure that the filter bag is installed before use.
- Do not use a broken or ripped bag.

Otherwise the motor may be broken.

**NOTICE:** Do not fold the cardboard at its opening when installing the filter bag.

**NOTICE:** The filter bag for the cleaner is an important component for maintaining the appliance performance. Using non-genuine filter bag may cause smoke or ignition.

**NOTE:** When the filter bag is not installed in the appliance, the dust box cover does not close completely.

**NOTE:** A reusable dust bag is preinstalled in some countries and regions. You can follow the same installation/uninstallation steps as for the filter bag.

1. Unlock the lever and open the dust box cover.

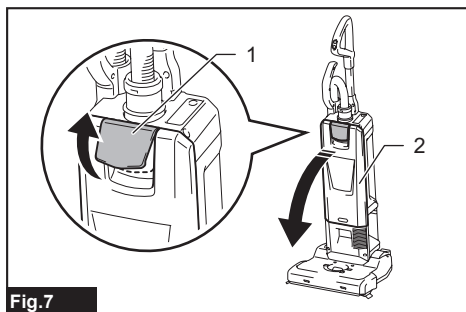

Fig.7

- 1. Lever 2. Dust box cover

2. Unfold the filter bag fully.

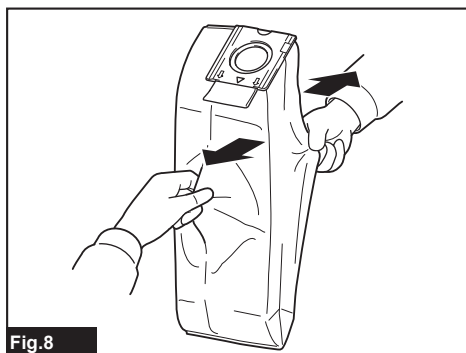

Fig.8

3. Open the latch and insert the filter bag into the slot so that the side with the  $\triangle$  mark enters first.

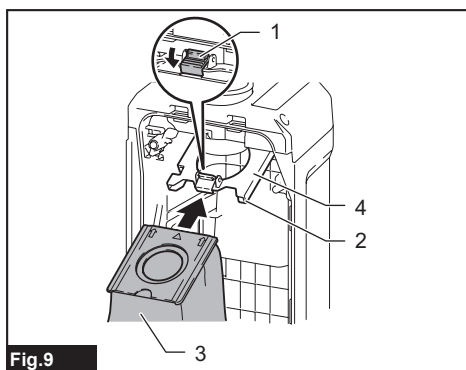

Fig.9

- 1. Latch 2. Slot 3. Filter bag 4. Holder

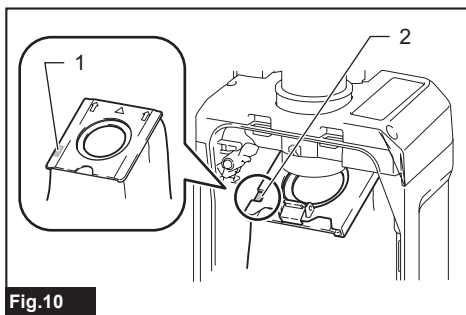

Fig.10

- 1. Marking 2. Slit

**NOTE:** Make sure that only the marking on the cardboard can be seen through the slit of the holder.

4. Hook the latch of the holder.

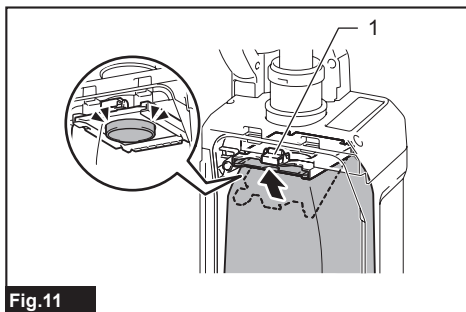

Fig.11

- 1. Latch

5. Unfold the filter bag if it is folded.

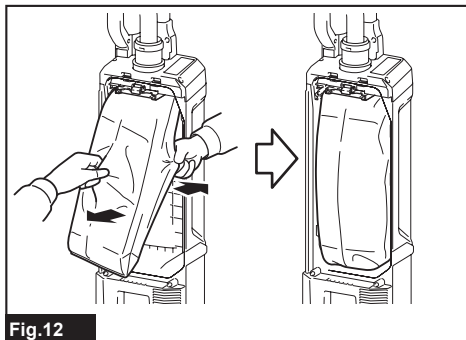

Fig.12

6. Lock the dust box cover securely.

**CAUTION:** Be careful not to pinch your fingers when hooking the latch, and when closing the dust box cover.

## Removing the filter bag

**CAUTION:** Handle the filter bag softly. Otherwise foreign objects are blown into eyes, it may result in personal injury.

Replace the filter bag when it becomes full or clogged. Open the dust box cover and open the latch, then take out the filter bag.

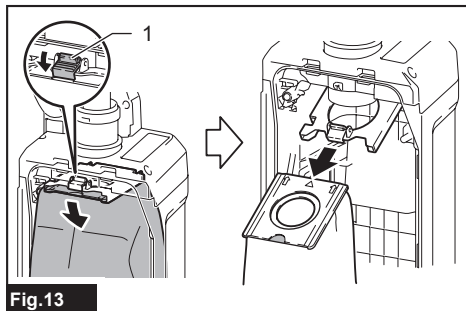

Fig.13

- 1. Latch

Pull the strip on the side of the opening to shut the filter bag and dispose of the entire filter bag.

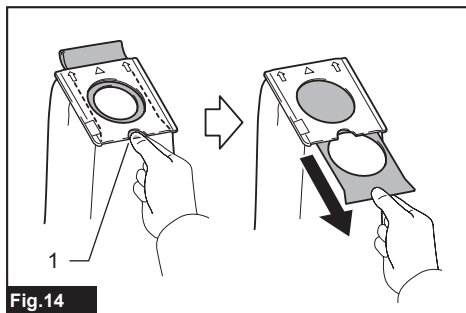

Fig.14

- 1. Strip

**NOTICE:** Do not reuse a filter bag. The filter bag is designed for single-use purposes. Using a filter bag repeatedly may cause clogging of the filter and result in damage to the appliance.

# FUNCTIONAL DESCRIPTION

**CAUTION:** Always be sure that the appliance is switched off and the battery cartridge is removed before adjusting or checking function on the appliance.

## Appliance / battery protection system

The appliance is equipped with an appliance/battery protection system. This system automatically cuts off power to the motor to extend appliance and battery life. The appliance will automatically stop during operation if the appliance or battery is placed under one of the following conditions:

### Overload protection

When the appliance is operated in a manner that causes it to draw an abnormally high current, the appliance automatically stops. In this situation, turn the appliance off and stop the application that caused the appliance to become overloaded. Then turn the appliance on to restart.

### Overheat protection

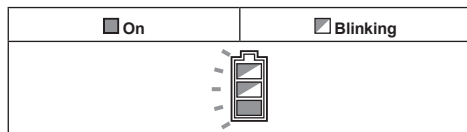

When the appliance is overheated, the appliance stops automatically, and the battery indicator blinks about 60 seconds. In this situation, let the appliance cool down before turning the appliance on again.

### Overdischarge protection

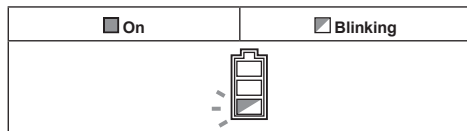

When the battery capacity becomes low, the appliance stops automatically, and the battery indicator blinks about 60 seconds. If the product does not operate even when the switches are operated, remove the battery from the appliance and charge the battery.

## Indicating the remaining battery capacity

Press the check button on the battery cartridge to indicate the remaining battery capacity. The indicator lamps light up for a few seconds.

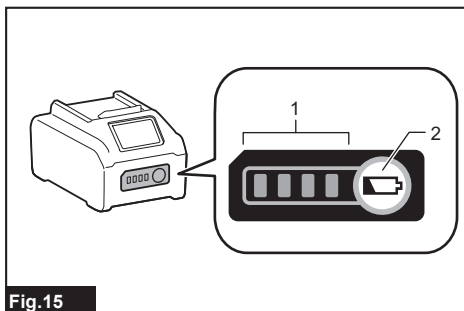

Fig.15

► 1. Indicator lamps 2. Check button

Indicator lamps			Remaining capacity
Lighted	Off	Blinking	
■ ■ ■ ■			75% to 100%
■ ■ ■ □			50% to 75%
■ ■ □ □			25% to 50%
■ □ □ □			0% to 25%
▣ □ □ □			Charge the battery.
■ ■ □ □			The battery may have malfunctioned.
□ □ ■ ■			

**NOTE:** Depending on the conditions of use and the ambient temperature, the indication may differ slightly from the actual capacity.

**NOTE:** The first (far left) indicator lamp will blink when the battery protection system works.

## Indication panel

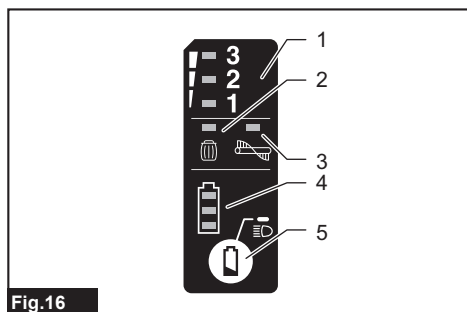

Fig.16

- ▶ 1. Operating mode 2. Excess level of dust
- 3. Brushroll error 4. Remaining battery capacity
- 5. Battery check / lamp button

## Operating mode

To change the operating mode, refer to the section for switch action.

## Excess level of dust

If this indicator lights up, replace the filter bag. (Refer the section on removing the filter bag.)

**NOTE:** This indicator may not work depending on the usage environment.

**NOTE:** The indicator automatically goes out approximately one minute after the appliance is switched off. If you clear the clogging of the filter bag and restart the appliance, the indicator goes out even within one minute.

## Brushroll error

Blinking	The brushroll is under high load for some reasons.
On	The brushroll is stopped by abnormal reason.

**⚠WARNING:** Immediately switch off the appliance when this lamp lights up during operation. Otherwise the motor malfunction may occur and a fire may be caused.

**NOTE:** The lamp may blink if the height of the brushroll is too low against the surface of the carpet. In that case, adjust the height of the brushroll.

## Remaining battery capacity

During operation, press the battery check / lamp button to indicate the remaining battery capacity.

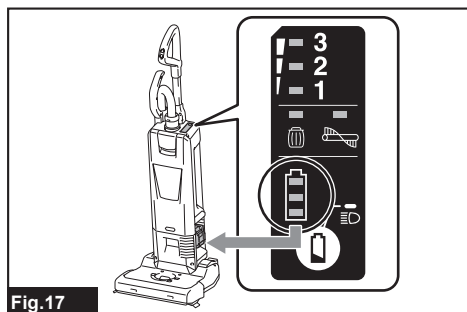

Fig.17

Battery indicator status			Remaining battery capacity
On	Off	Blinking	
			50% to 100%
			20% to 50%
			0% to 20%
			Charge the battery

## Battery check / lamp button

The following operations can be performed.

- Simply press the button to check the remaining battery capacity.
- During operation, press and hold the button to turn on / off the lamps.

## Switch action

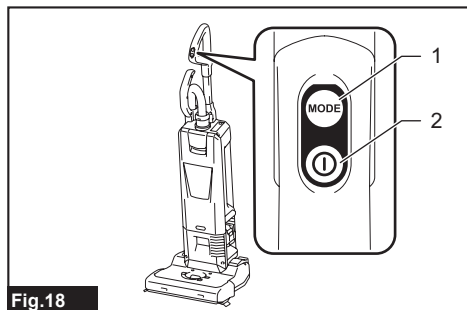

Fig.18

► 1. Mode change button 2. ON / OFF button

## Turning the appliance on / off

Press the ON / OFF button to turn the appliance on and off.

**CAUTION:** Always put the head of the appliance on the floor when turning on the appliance. Otherwise an accident due to entanglement may occur and cause a personal injury.

## Changing operating mode

There are the following three operating modes:

1. Low noise level
2. Normal
3. High

To change the operating mode, press the mode change button. The operating mode can be changed even when the appliance is turned off. The appliance will start in the mode you set.

**NOTE:** The cleaner starts in the same mode as the last operation. If you remove the battery while the motor is running after the shutdown, the cleaner may not start in the same mode as the last operation.

## Turning lamp on / off

**CAUTION:** Do not look in the light or see the source of light directly.

The appliance is equipped with the lamps. See the paragraph of the battery check / lamp button for operation.

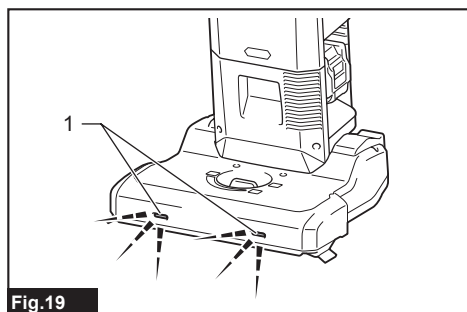

Fig.19

► 1. Lamp

## Foot lever

**CAUTION:** Always lock the appliance in upright position when you let go of the handle. Otherwise the appliance may accidentally fall and cause injury.

**CAUTION:** Be careful not to pinch your fingers between the main body and the head of the appliance.

To unlock the upright position of the appliance, step on the foot lever and pull the handle backward. The range of motion is 90 degrees from the upright position.

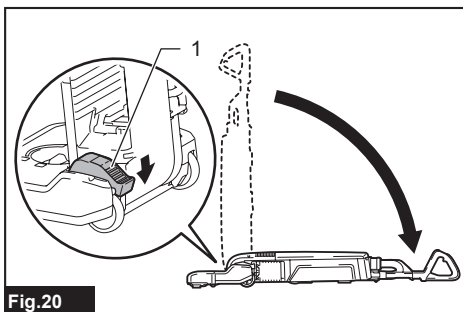

Fig.20

► 1. Foot lever

To lock the appliance in upright position, raise up the handle forward until the foot lever locks the position with click.

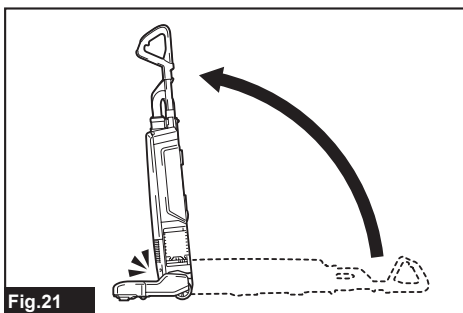

Fig.21

**CAUTION:** Be sure to unlock the foot lever before operating. Rough handling may cause breakage of the parts.

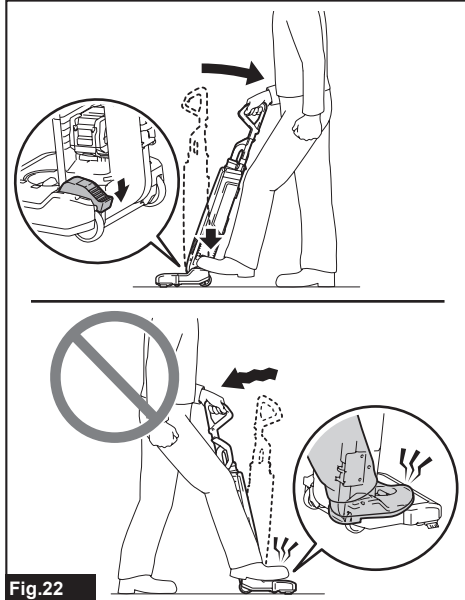

Fig.22

**NOTE:** While the appliance is in the upright position, the brushroll stops rotating.

## Adjusting the height of the brushroll

**CAUTION:** Always make sure that the adjusting lever comes into the position properly before operation.

The height of the brushroll can be adjusted in 5 steps. Turn the adjusting lever to your desired position by referring to the following table.

Adjusting lever position	Brushroll height
A (☰)	The brushroll stays positioned to the top from the floor, which is suitable for cleaning long-haired carpets.
B (☏)	The brushroll is positioned lower to the floor, which is suitable for cleaning hard floors and short-haired carpets.
C (☷)	The brushroll extends down to the floor, which is effective for deep cleaning carpets and removing dirt, dust and particles embedded deep in the fibers.

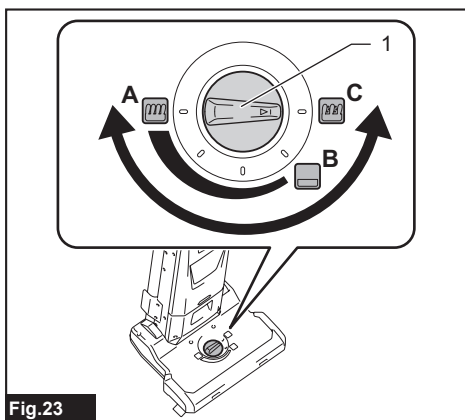

Fig.23

► 1. Adjusting lever

**NOTE:** The brushroll may not rotate if the height of the brushroll is too low against the surface of the carpet.

## Carrying handle

When carrying the appliance, push the appliance with the caster wheels only, or carry it by holding the carrying handle(s).

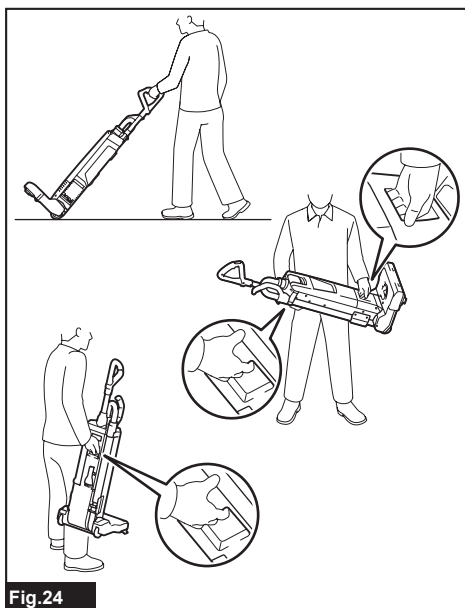

Fig.24

**⚠ CAUTION:** When carrying the appliance, lock the appliance in upright position. Otherwise falling accident may occur.

**⚠ CAUTION:** Do not carry the appliance with anything other than the carrying handle. Otherwise falling accident may occur or unintentional starting may cause an injury.

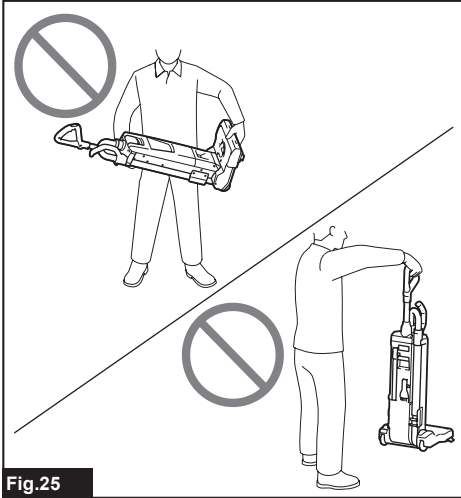

Fig.25

## Using the side brush

The side brush is convenient for cleaning the corner of a wall.

If the side brush gets short, take the appliance to the Makita service center for replacement.

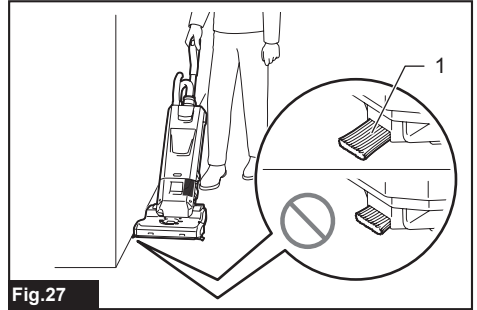

Fig.27

► 1. Side brush

## Operation with accessories

**⚠ CAUTION:** Keep holding the handle when using accessories. Otherwise the appliance may accidentally fall and cause injury.

**NOTICE:** When using accessories, lock the appliance in upright position. Otherwise the rotation of the brushroll may damage the floor.

## OPERATION

**⚠ CAUTION:** Do not pull out the handle pole from the appliance during operation. Doing so lose control of the appliance and may result serious injury.

**⚠ CAUTION:** Do not put your hand or leg under the appliance during operation. Otherwise pinching accident may occur.

**⚠ CAUTION:** Do not use the appliance in insufficient lighting. Working in poor light may contribute to an unforeseen accident.

### Normal cleaning operation

1. Hold the handle, and then unlock the upright position.
2. Turn on the appliance. Clean a floor.



Fig.26

## Using the aluminum pipe

The aluminum pipe is suitable for cleaning tight quarters, or high places.

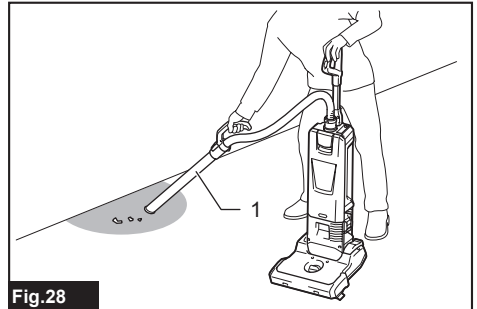

Fig.28

► 1. Aluminum pipe

## Using the hose

The hose is suitable for cleaning near your hands.

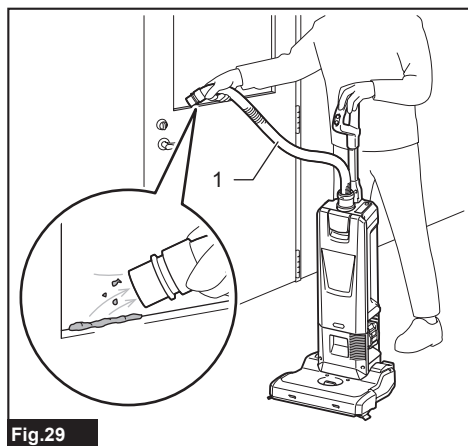

Fig.29

► 1. Hose

To use the hose, pull out the hose from the aluminum pipe while pushing the lever.

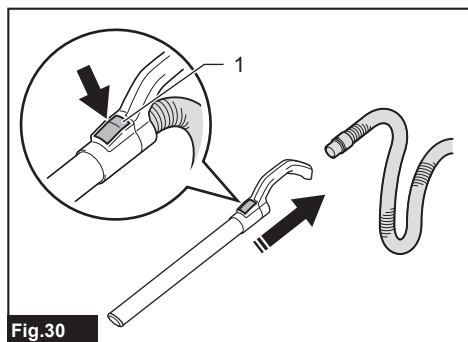

Fig.30

► 1. Lever

To install the hose, insert the hose into the aluminum pipe until it clicks.

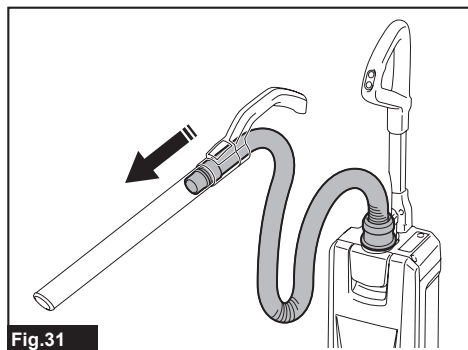

Fig.31

## Using the attachments

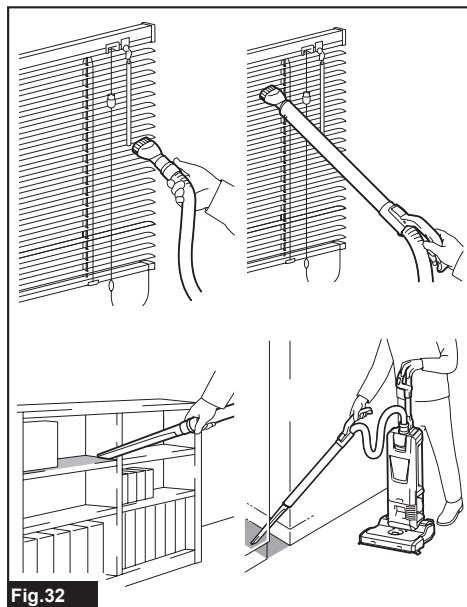

Fig.32

To install the attachment, twist and insert it securely to the aluminum pipe or the hose. To disconnect, twist and remove it.

## MAINTENANCE

**CAUTION:** Always be sure that the appliance is switched off and the battery cartridge is removed before attempting to perform inspection or maintenance.

**NOTICE:** Never use gasoline, benzene, thinner, alcohol or the like. Discoloration, deformation or cracks may result.

To maintain product SAFETY and RELIABILITY, repairs, any other maintenance or adjustment should be performed by Makita Authorized or Factory Service Centers, always using Makita replacement parts.

## Storage

When storing, remove the battery cartridge and store the appliance on level place in upright position.

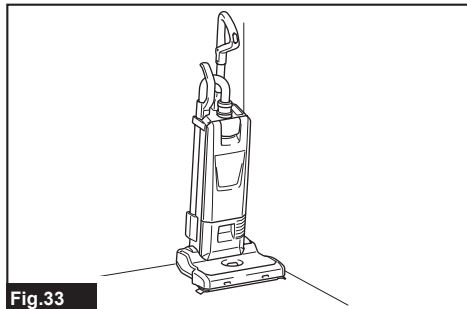

Fig.33

## Cleaning the appliance body

From time to time wipe off the outside of the cleaner (cleaner body) using a cloth dampened in soapy water.

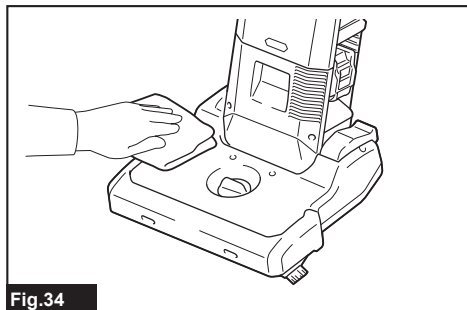

Fig.34

## Cleaning the HEPA filter

**CAUTION:** Do not use the cleaner without a filter or continue to use dirty or damaged filter. Vacuumed dust or particles may be exhausted from the cleaner and they may cause respiratory disease to the operator.

**NOTICE:** To keep optimum suction power and clean exhaust, clean the filter periodically. If enough suction power is not obtained even after the cleaning, replace the filter with new one.

**NOTICE:** To prevent the filter from being damaged, do not use following tools and similar items for cleaning:

- Air duster
- High pressure washer
- Tools made of hard materials such as a wire brush

1. Open the dust box cover and take out the filter bag.

Release the hooks on the filter and remove the filter from the appliance body.

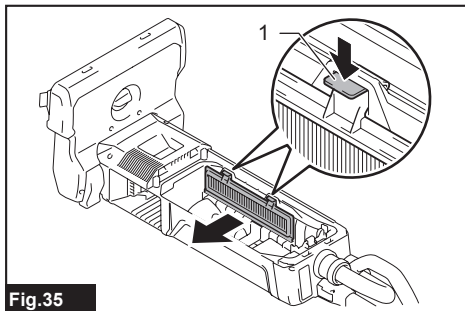

Fig.35

- 1. Hook

2. Beat the dust off from the filter. The filter can be washed with water. Rinse away the dust and particles on the filter every 1 or 2 months. After that, dry the filter completely in a shaded and well-ventilated place to prevent unpleasant odor or malfunctions.

3. To install the filter, insert the side without the hooks into the groove, then push in the filter until the hooks are secured with a click.

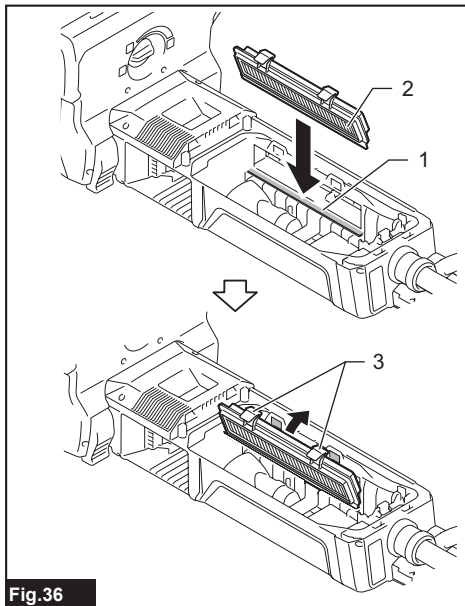

Fig.36

- 1. Groove 2. HEPA filter 3. Hook

## Cleaning the brushroll

1. Remove the bottom plate, and then remove the brushroll.

If the hair of the brushroll gets short, ask the Makita service center for new one.

Operating the appliance with the short hair brushroll results in poor dust collecting.

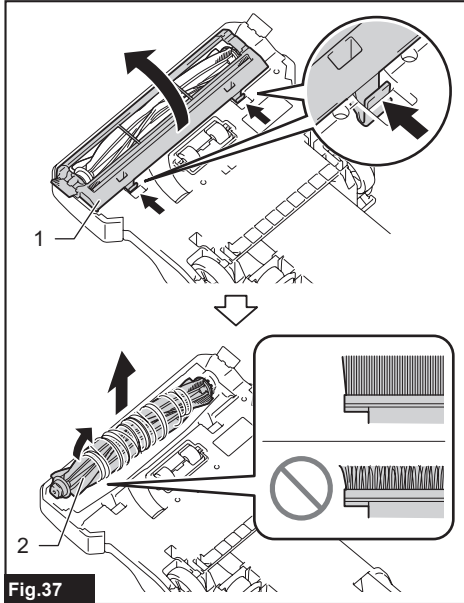

Fig.37

- 1. Bottom plate 2. Brushroll

2. Remove threads and hairs from the brushroll using scissors.

Remove the cap and clean debris.

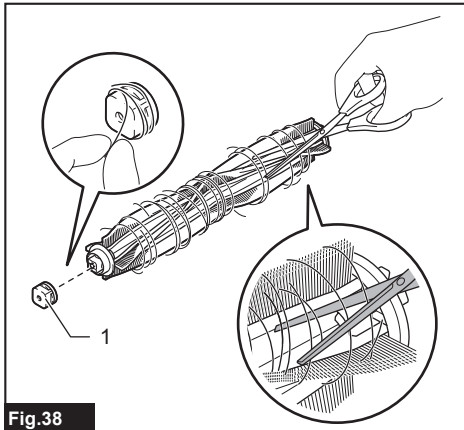

Fig.38

- 1. Cap

3. Install the cap, brushroll, and bottom plate in reverse order.

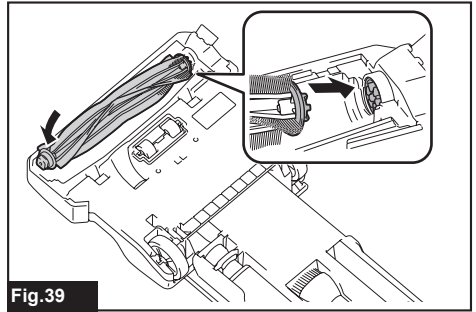

Fig.39

**CAUTION:** Place the bottom plate back in the position securely until the two lock levers click in place. If the appliance is operated without the bottom plate, the brushroll may come off, resulting in injury.

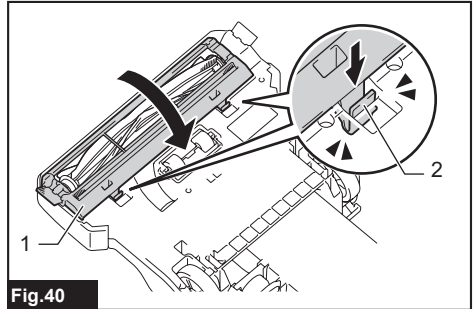

Fig.40

- 1. Bottom plate 2. Lock lever

**NOTICE:** Always attach the brushroll. Operating the appliance without the brushroll results in poor dust collecting.

## How to clear the clog

**NOTICE:** Do not operate the appliance with the intake flow path clogged. Continuous use with the intake flow path clogged results in reduced suction power.

1. Remove the bottom plate, and then remove the brushroll.
2. Remove the aluminum pipe from the appliance and from the hose.
3. Turn the hose counterclockwise, and then remove the hose from the appliance.
4. Remove the suction hose by pulling the tab.

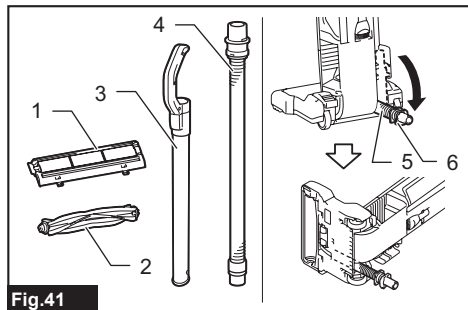

Fig.41

- 1. Bottom plate 2. Brushroll 3. Aluminum pipe  
4. Hose 5. Suction hose 6. Tab

5. Inspect the intake flow path of air for the inside of the aluminum pipe and the hose, and the suction hose. Remove the debris from inside of them.
6. Align the tongue of the suction hose with the groove in the housing and slip it into place.

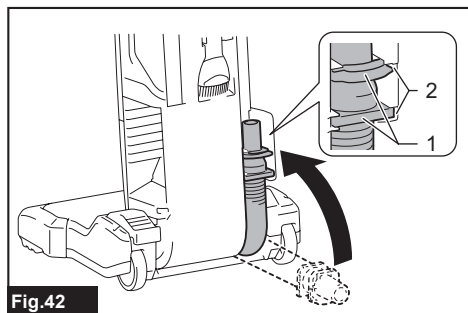

Fig.42

- 1. Tongue 2. Groove

7. Install the hose, aluminum pipe, brushroll, and bottom plate.

**CAUTION:** Install the hose, pipe firmly. Otherwise dust leakage may occur and cause injury.

## Dust bag

### Optional accessory

The dust bag can be used repeatedly by cleaning it out.

### Installing and removing dust bag

The procedure of installing and removing the dust bag is same as the filter bag. Please refer to the section for installing the filter bag and removing the filter bag.

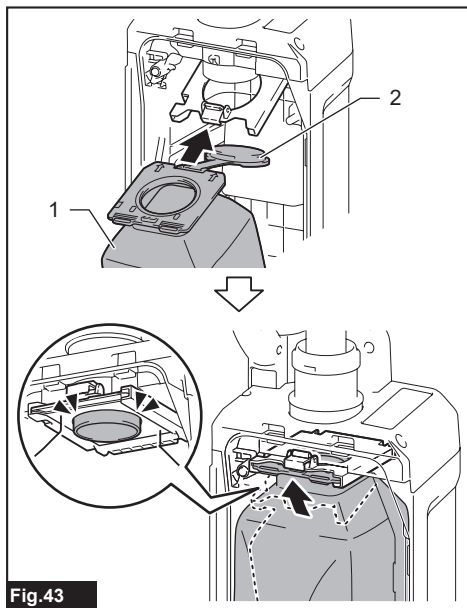

Fig.43

- 1. Dust bag 2. Rubber cap

**NOTICE:** When installing the dust bag, open the rubber cap first. Insert the dust bag with the rubber cap behind.

## Emptying dust bag

1. Close the rubber cap to prevent dust from floating out.
2. Open the bag mouth by pulling the fastener out.
3. Empty the dust bag of its contents, tapping it lightly so as to remove particles adhering to the insides.

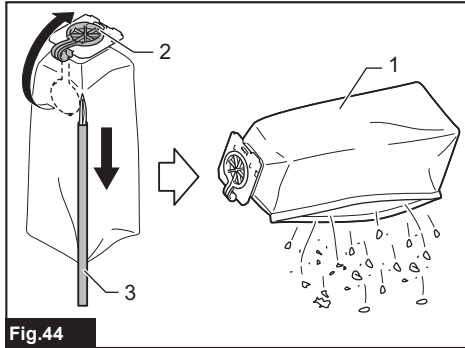

Fig.44

- 1. Dust bag 2. Rubber cap 3. Fastener

**NOTICE:** Empty the dust bag frequently. Too much dust will tear the bag easily.

## Cleaning the dust bag

Regularly clean the dust bag with soap and water. Turn the dust bag inside out and remove the sticky dust. Wash lightly by hand and rinse well with water. Dry completely before installing to the vacuum cleaner.

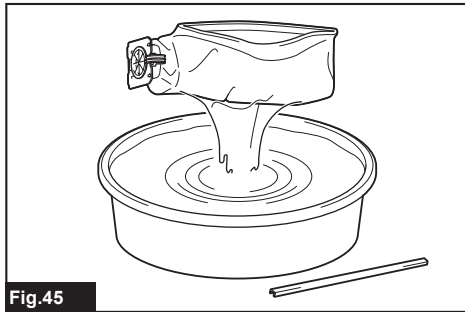

Fig.45

**NOTICE:** Wet dust bag lowers the vacuuming performance as well as the life of the motor.

**NOTICE:** When mounting the fastener on the dust bag, make sure that the bag mouth is securely closed.

## CYCLONE ATTACHMENT

### Optional accessory

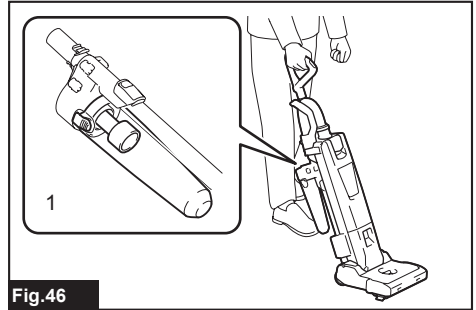

Fig.46

- 1. Cyclone attachment

### About the cyclone attachment

Using the cleaner with the cyclone attachment installed reduces the amount of dust that enters the filter bag, which helps to prevent the suction force from weakening. In addition, cleaning after use is also simple.

**CAUTION:** Always be sure that the tool is switched off and the battery cartridge is removed before carrying out any work on the tool. If the battery cartridge is left inserted, the cleaner may start unexpectedly and result in injury.

**CAUTION:** Clean the mesh filter of the cyclone attachment and the filter bag of the cleaner unit when they become clogged.

Continued use in the clogged condition may result in heating or smoke.

**NOTICE:** When the cyclone attachment is attached, do not use the cyclone attachment in the horizontal or upward facing condition. Doing so may cause the mesh filter to become clogged.

**NOTICE:** Always use the cleaner with the filter bag installed, even when using the cyclone attachment. Using the cleaner without the filter bag installed may result in a motor malfunction.

**NOTE:** Check that the cyclone attachment, cleaner, and straight pipe are locked properly before use.

**NOTE:** Empty the dust case of the cyclone attachment and the filter bag of the cleaner when dust has accumulated. Continued use will result in weakened suction force.

## Installing cyclone attachment

1. Turn the cuff on the hose counterclockwise and remove the hose, pipe grip, and aluminum pipe from the appliance.

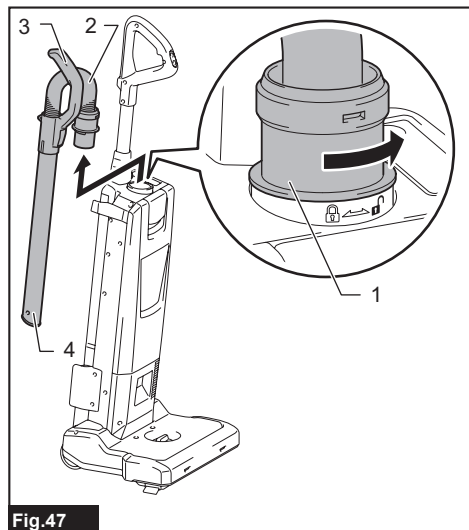

Fig. 47

- 1. Cuff 2. Hose 3. Pipe grip 4. Aluminum pipe

2. Turn the side of the stopper on the cyclone attachment upward, aligning the stopper with the groove of the suction inlet. Lock the stopper by inserting the cyclone attachment until it clicks. Pull the cyclone attachment lightly to make sure it will not be removed. Install the straight pipe with the same procedure as the cyclone attachment.

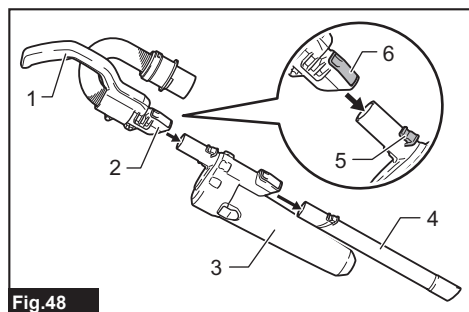

Fig. 48

- 1. Grip for cyclone attachment 2. Suction inlet 3. Cyclone attachment 4. Straight pipe for cyclone attachment 5. Stopper 6. Locking button

3. Install the cyclone attachment on the appliance, and then turn the cuff on the hose clockwise to fix it.

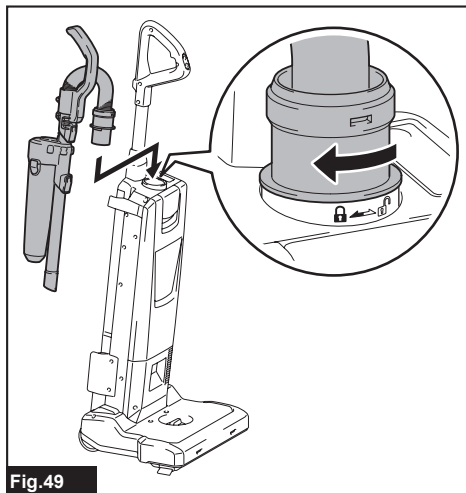

Fig. 49

## Disposing of dust

When dust has accumulated up to the full line of the dust case, follow the procedure below and dispose of the dust.

1. Hold the dust case firmly, press and hold the two buttons, and remove the dust case.

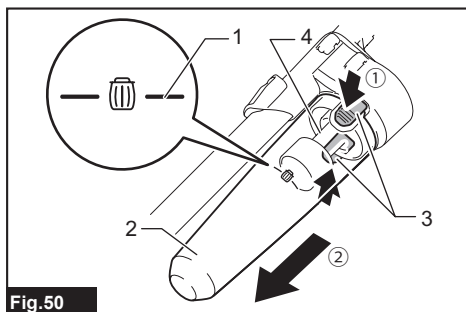
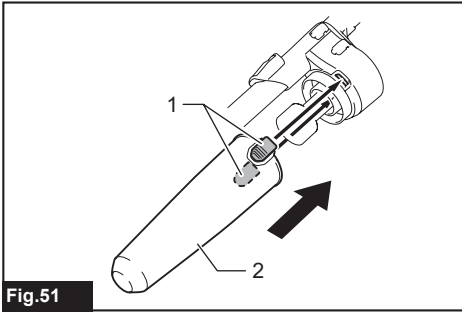

Fig. 50

- 1. Full line 2. Dust case 3. Button (two locations) 4. Mesh filter

2. Dispose of the dust inside the dust case and remove any dust and powder adhered to the surface of the mesh filter.

3. Insert the dust case all the way until the two buttons lock with a click.



**Fig.51**

- 1. Dust case 2. Button (two locations)

**NOTE:** Hold the cyclone attachment firmly when installing the dust case.

**NOTE:** Check that the cyclone attachment, cleaner, and straight pipe are locked properly before restarting operation.

**NOTE:** The indicator of excess level of dust on the cleaner will not light up when the dust case of the cyclone attachment becomes full.

**NOTE:** Under the following conditions, check whether dust has accumulated inside the filter bag of the cleaner or clogging in the air path has occurred. Clear the causes where necessary.

- If the suction performance does not improve after you have removed dust from the dust case and cleaned the mesh filter.
- If the indicator of excess level of dust on the cleaner continues to light up.

## Cleaning

When the dust case becomes dirty or the mesh filter is clogged, remove and wash them with water. (Refer to "Disposing of dust" for the removal procedure.)

Dry the parts thoroughly before reinstallation and use.

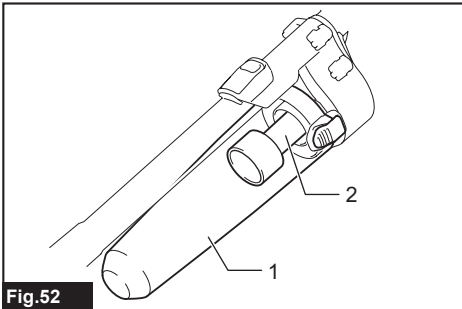
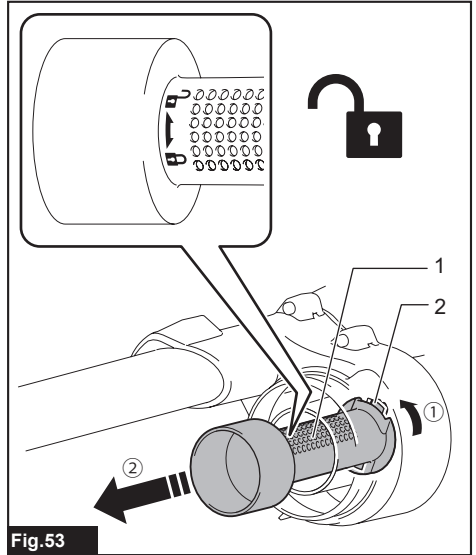

**Fig.52**

- 1. Dust case 2. Mesh filter

When the mesh filter gets dirty badly, clean it in the following procedures.

1. Turn the mesh filter counterclockwise and remove it while the hooks are unlocked.

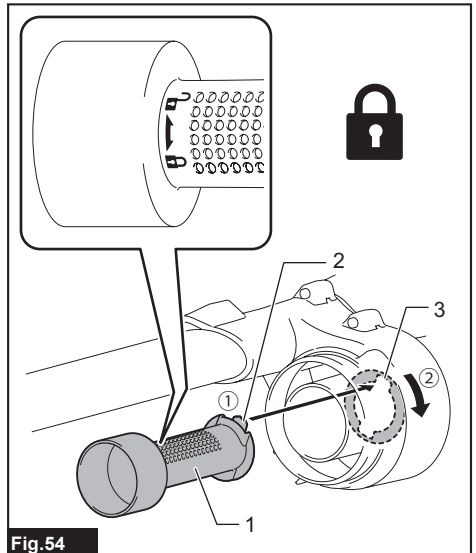

**Fig.53**

- 1. Mesh filter 2. Hook

2. Remove the dust on the mesh filter and then wash it with water. After that, dry it thoroughly.

3. Insert the mesh filter into the base while the hooks are aligned with the port. Turn the mesh filter clockwise until the hooks are locked with a click. Make sure that the mesh filter is installed securely.



**Fig.54**

- 1. Mesh filter 2. Hook 3. Port

# TROUBLESHOOTING

Before asking for repairs, conduct your own inspection first. If you find a problem that is not explained in the manual, do not attempt to disassemble the machine. Instead, ask Makita Authorized Service Centers, always using Makita replacement parts for repairs.

Symptom	Probable cause	Remedy
Not working	The battery cartridge is installed improperly.	Install the battery cartridge as described in this manual.
	The battery cartridge is exhausted.	Charge the battery cartridge.
	The handle is installed improperly.	Install the handle firmly as described in this manual.
The brushroll does not rotate	The appliance is locked in upright position.	Unlock the upright position of the appliance.
	The indicator of the brushroll error is lighting.	Inspect that there is no entanglement around the brushroll (body, cap and joint).
Weak suction power	The indicator of excess level of dust is lighting.	Replace the filter bag. If the filter bag is not full, unfold the filter bag and shake it to clear the clogging.
	⇒If replacing the filter bag does not solve the problem...	Clean or replace the HEPA filter. Inspect that there is no debris clogged in the hose and pipe.
	Debris is entangled in the brushroll and the rotating speed is declined.	Inspect that there is no entanglement around the brushroll (body, cap, joint).
	The height of the brushroll is too high from the floor.	Lower the height of the brushroll.
	The hair of the brushroll has become short.	Replace the brushroll. Lower the height of the brushroll.
	The appliance is operating in low mode.	Change to the higher operating mode.
	The brushroll is not installed.	Install the brushroll.
	The pipe or the hose is installed improperly.	Install the pipe or the hose firmly.
Loud driving noise	The appliance is operating in high mode.	Change to the lower operating mode.
	Debris is entangled in the brushroll.	Inspect that there is no entanglement around the brushroll (body, cap and joint).
	The filter bag is filled with dust.	Replace the filter bag.
	⇒If replacing the filter bag does not solve the problem...	Clean or replace the HEPA filter. Inspect that there is no debris clogged in the hose and pipe.
The indicator of excess level of dust blinks after a little use	The filter bag is folded.	Unfold the entrance of the filter bag before setting it.
Lamp does not light	The lamp setting is off.	During operation, press and hold the battery check / lamp button to turn on the lamp.
The caster wheel is hard to move	Debris is entangled in the caster wheel.	Clean the debris on the caster wheel.

## OPTIONAL ACCESSORIES

**⚠ CAUTION:** These accessories or attachments are recommended for use with your Makita tool specified in this manual. The use of any other accessories or attachments might present a risk of injury to persons. Only use accessory or attachment for its stated purpose.

If you need any assistance for more details regarding these accessories, ask your local Makita Service Center.

- Corner nozzle
- Round brush
- Cyclone attachment
- HEPA filter
- Filter bag
- Dust bag
- Makita genuine battery and charger

**NOTE:** Some items in the list may be included in the tool package as standard accessories. They may differ from country to country.

## MAKITA LIMITED WARRANTY

Please refer to the annexed warranty sheet for the most current warranty terms applicable to this product. If annexed warranty sheet is not available, refer to the warranty details set forth at below website for your respective country.

United States of America: [www.makitatools.com](http://www.makitatools.com)

Canada: [www.makita.ca](http://www.makita.ca)

Other countries: [www.makita.com](http://www.makita.com)

## ESPECIFICACIONES

<b>Modelo:</b>	<b>GCV09</b>
Volumen de aire máximo <sup>**1</sup>	1,8 m <sup>3</sup> /min (64 cu.ft/min)
Potencia de succión <sup>**1</sup>	15 kPa
Capacidad	5 L (1,3 gal)
Dimensiones (La x An x Al)	326 mm x 381 mm x 1 146 mm (12-7/8" x 15" x 45")
Tensión nominal	36 V - 40 V c.c. máx.
Peso neto	8,0 kg - 9,2 kg (17,6 lbs - 20,3 lbs)

<sup>\*\*1</sup> El valor se mide mediante nuestro método original.

- Debido a nuestro continuo programa de investigación y desarrollo, las especificaciones aquí incluidas están sujetas a cambio sin previo aviso.
- Las especificaciones pueden variar de país a país.
- El peso incluye los accesorios (cepillo redondo, boquilla para esquinas) y el o los cartuchos de batería. La combinación de menor y mayor peso del aparato y del o los cartuchos de batería se muestra en la tabla.

### Cartucho de batería y cargador aplicables

Cartucho de batería	BL4020 / BL4025 / BL4040 / BL4040F / BL4050F / BL4080F
Cargador	DC40RA / DC40RB / DC40RC

- Algunos de los cartuchos de batería y cargadores enumerados arriba podrían no estar disponibles dependiendo de su área de residencia.

**⚠ ADVERTENCIA:** Use únicamente los cartuchos de batería y los cargadores indicados arriba. El uso de cualquier otro cartucho de batería y cargador podría ocasionar una lesión y/o un incendio.

## ADVERTENCIAS DE SEGURIDAD

## INSTRUCCIONES IMPORTANTES DE SEGURIDAD

Al usar cualquier aparato eléctrico, siempre deben seguirse las precauciones básicas, incluyendo las siguientes:

## GUARDE ESTAS INSTRUCCIONES.

## ADVERTENCIA

Para reducir el riesgo de incendio, descarga eléctrica o lesión:

1. No deje el aparato con la batería puesta. Retire la batería del aparato cuando no lo vaya a utilizar y antes de dar servicio de mantenimiento.
2. No lo utilice en exteriores o sobre superficies húmedas.
3. No permita que sea utilizado como un juguete. Preste mucha atención cuando sea utilizado por niños o cerca de ellos.
4. Utilícelo solamente como se describe en este manual. Sólo use aditamentos recomendados por el fabricante.
5. No lo utilice con una batería dañada. Si el aparato no está funcionando como debiera, se ha dejado caer, se ha dañado, se ha dejado a la intemperie o ha caído sobre agua, llévelo a un centro de servicio.

6. **No manipule la batería ni el aparato con las manos mojadas.**
7. **No introduzca ningún objeto en las aberturas. No lo utilice con ninguna abertura bloqueada; manténgalo libre de polvo, pelusa, cabello y cualquier objeto que pueda reducir el flujo de aire.**
8. **Mantenga el cabello, la ropa holgada, los dedos y todas las partes del cuerpo lejos de las aberturas y piezas móviles.**
9. **Apague todos los controles antes de retirar el cartucho de batería.**
10. **Tenga especial cuidado cuando limpie en escaleras.**
11. **No lo utilice para recoger líquidos inflamables o combustibles, tal como gasolina, ni en áreas donde puedan estar presentes.**
12. **No recoja nada que se esté quemando o desprenda humo, tal como cigarrillos, fósforos o cenizas calientes.**
13. **No lo utilice sin la bolsa del filtro o los filtros colocados en su lugar.**
14. **Siempre almacene la aspiradora en interiores cuando no la utilice.**
15. **Reemplace cualquier filtro dañado de inmediato.**
16. **Mantenga los pies firmes y el equilibrio en todo momento.**
17. **No utilice la aspiradora como banco o mesa de trabajo. La máquina podría caerse y ocasionar una lesión personal.**
18. **Mantenga todas las partes del cuerpo y su ropa alejadas de las aberturas y de la parte en movimiento, tal como el cepillo giratorio. De lo contrario, estos podrían quedar atrapados en el aparato y ocasionar una lesión.**
19. **Use equipo de protección adecuado como una máscara, dependiendo del entorno de uso.**
20. **Mantenga la salida de escape lejos de la cara y del cuerpo.**
21. **No utilice la aspiradora en lugares inestables o inclinados para evitar que se caiga y provoque lesiones o daños.**
22. **Detenga la aspiradora inmediatamente si nota un desempeño deficiente o algo anormal durante el funcionamiento.**
23. **No recoja los siguientes materiales:**
  - **Sustancias calientes que están ardiendo o echando humo (cigarrillos, cerillas, palitos de incienso, velas, cenizas calientes), chispas y polvo metálico generados por el corte o el lijado de metales, etc.**
  - **Líquidos inflamables (queroseno, gasolina, disolventes como bencina, diluyentes, etc.)**
  - **Materiales inflamables (tóner, pinturas, aerosoles, etc.)**
  - **Sustancias explosivas o pirofóricas (nitroglicerina, aluminio, magnesio, titanio, zinc, fósforo rojo, fósforo amarillo, celuloide, etc., y su polvo, gases o vapores)**
  - **Líquido, aceite, suciedad mojada o basura húmeda, incluyendo vómitos y heces**
  - **Piezas duras con bordes filosos (astillas de madera, metales, piedras, vidrios, clavos, alfileres, navajas o cuchillería)**
  - **Polvo fino conductor y solidificante (polvo metálico o de carbono)**
  - **Espumas, como limpiadores de alfombras, etc. (pueden causar explosiones o incendios)**
  - **Grandes cantidades de polvo (harina, polvo de extintor de incendios, etc.)**
  - **Sustancias que causan síntomas tóxicos**
  - **Productos químicos agresivos (ácidos, alcalinos, etc.)**
  - **Polvo aglutinante fino, como el cemento**
  - **Partículas diminutas como las del polvo de concreto**
  - **Desecantes**
  - **Asbesto**
  - **Pesticidas**

- Tal acción podría ocasionar un incendio, lesiones o daños materiales. Para reducir la exposición a estas sustancias químicas, siempre utilice un equipo de protección respiratoria aprobado, tal como las máscaras contra polvo que están especialmente diseñadas para filtrar partículas microscópicas. No apunte la salida de aire a la cara y al cuerpo.
24. **Utilice solamente el cargador suministrado por el fabricante para recargar.**
  25. **No cargue la batería en exteriores.**
  26. **Este aparato no se destina para utilizarse por personas (incluyendo niños) cuyas capacidades físicas, sensoriales o mentales sean diferentes o estén reducidas o carezcan de experiencia o de conocimiento, a menos que dichas personas reciban una supervisión o capacitación para el funcionamiento del aparato por una persona responsable de su seguridad.**
  27. **Los niños deben supervisarse para asegurar que ellos no empleen los aparatos como juguete.**
4. **Use los aparatos únicamente con los paquetes de baterías designados específicamente para ellos.** El uso de otros paquetes de baterías puede generar riesgo de lesiones e incendio.
  5. **Cuando no se esté usando la batería, manténgala alejada de otros objetos metálicos, como sujetapapeles (clips), monedas, llaves, clavos, tornillos u otros objetos pequeños de metal los cuales pueden actuar creando una conexión entre las terminales de la batería.** Originar un cortocircuito en las terminales puede causar quemaduras o incendios.
  6. **En condiciones abusivas, podrá escapar líquido de la batería; evite tocarlo. Si lo toca accidentalmente, enjuague con agua. Si hay contacto del líquido con los ojos, busque asistencia médica.** Puede que el líquido expulsado de la batería cause irritación o quemaduras.
  7. **No utilice un paquete de baterías o aparato que esté dañado o haya sido modificado. Las baterías dañadas o modificadas podrían comportarse de manera impredecible causando un incendio, explosión o riesgo de lesión.**

## Uso y cuidado de la herramienta a batería

1. **Evite un arranque accidental. Asegúrese de que el interruptor esté en la posición apagada antes de conectar el paquete de baterías, levantar el aparato o cargarlo.** Cargar el aparato con su dedo en el interruptor o pasar energía al aparato con el interruptor encendido puede propiciar accidentes.
2. **Desconecte el paquete de baterías del aparato antes de hacer cualquier ajuste, cambiar accesorios o almacenar el aparato.** Estas medidas de seguridad preventivas reducen el riesgo de poner en marcha el aparato accidentalmente.
3. **Recargue sólo con el cargador especificado por el fabricante.** Un cargador que es adecuado para un solo tipo de batería puede generar riesgo de incendio al ser utilizado con otra batería.
8. **No exponga un paquete de baterías o aparato al fuego o a una temperatura excesiva. La exposición al fuego o a una temperatura superior a 130 °C podría causar una explosión.**
9. **Siga todas las instrucciones relativas a la carga y no cargue el paquete de baterías o el aparato fuera del rango de temperatura especificado en las instrucciones.** Cargar de manera inapropiada o a temperaturas fuera del rango especificado podría dañar la batería e incrementar el riesgo de incendio.
10. **Pida que el servicio lo realice un técnico en reparaciones calificado y que utilice únicamente piezas de repuesto idénticas a las originales.** Esto garantizará que se mantenga la seguridad del producto.

11. **No modifique ni intente reparar el aparato ni el paquete de baterías salvo como se indique en las instrucciones para el uso y cuidado.**

## **GUARDE ESTAS INSTRUCCIONES.**

Este aparato está diseñado para uso comercial.

### **Símbolos**

A continuación se muestran los símbolos utilizados para la herramienta.

v	volts o voltios
≡	corriente directa o continua
⚠	Ponga especial atención y tenga cuidado.

### **Instrucciones importantes de seguridad para el cartucho de batería**

1. **Antes de utilizar el cartucho de batería, lea todas las instrucciones e indicaciones de precaución en el (1) el cargador de batería, (2) la batería, y (3) el producto con el que se utiliza la batería.**
2. **No desarme ni modifique el cartucho de batería.** Podría ocurrir un incendio, calor excesivo o una explosión.
3. **Si el tiempo de operación se ha acortado en exceso, deje de operar de inmediato.** Podría correrse el riesgo de sobrecalentamiento, posibles quemaduras e incluso explosión.
4. **En caso de que ingresen electrolitos en sus ojos, enjuáguelos bien con agua limpia y consulte de inmediato a un médico.** Esto podría ocasionar pérdida de visión.

5. **Evite cortocircuitar el cartucho de batería:**
  - (1) **No toque las terminales con ningún material conductor.**
  - (2) **Evite guardar el cartucho de batería en un cajón junto con otros objetos metálicos, tales como clavos, monedas, etc.**
  - (3) **No exponga el cartucho de batería al agua o la lluvia.**

**Un cortocircuito en la batería puede causar un flujo grande de corriente, sobrecalentamiento, posibles quemaduras e incluso una descompostura.**
6. **No guarde ni utilice la herramienta y el cartucho de batería en lugares donde la temperatura pueda alcanzar o exceder los 50 °C (122 °F).**
7. **Nunca incinere el cartucho de batería incluso en el caso de que esté dañado seriamente o ya no sirva en absoluto.** El cartucho de batería puede explotar si se tira al fuego.
8. **No clave, corte, aplaste, lance o deje caer el cartucho de batería, ni golpee un objeto sólido contra el cartucho de batería.** Dicha acción podría resultar en un incendio, calor excesivo o en una explosión.
9. **No use una batería dañada.**
10. **Las baterías de ión de litio están sujetas a los requisitos reglamentarios en materia de bienes peligrosos.**

**Para el transporte comercial, por ej., mediante terceros o agentes de transporte, se deben tomar en cuenta los requisitos especiales relativos al empaque y el etiquetado.** Para efectuar los preparativos del artículo que se va a enviar, se requiere consultar a un experto en materiales peligrosos. Si es posible, consulte además otras regulaciones nacionales más detalladas.

**Pegue o cubra con cinta adhesiva los contactos abiertos y empaque la batería de manera que ésta no pueda moverse dentro del paquete.**

11. **Para deshacerse del cartucho de batería, sáquelo de la herramienta y deséchelo en un lugar seguro. Siga las regulaciones locales relacionadas al desecho de las baterías.**
12. **Utilice las baterías únicamente con los productos especificados por Makita.** Instalar las baterías en productos que no cumplen con los requisitos podría ocasionar un incendio, un calentamiento excesivo, una explosión o una fuga de electrolito.
13. **Siga las regulaciones locales relacionadas al desecho de las baterías.**
14. **El cartucho de batería podría absorber calor durante y después de su uso, lo que ocasionaría quemaduras o quemaduras a baja temperatura. Tenga cuidado con la manipulación de los cartuchos de batería que estén calientes.**
15. **No toque el terminal de la herramienta inmediatamente después de su uso, ya que el mismo podría estar lo suficientemente caliente como para provocar quemaduras.**
16. **No permita que las rebabas, el polvo o la tierra queden atrapados en los terminales, orificios y ranuras del cartucho de batería.** Podría provocar calentamiento, incendio, explosión y mal funcionamiento de la herramienta o del cartucho de batería, lo que resultaría en quemaduras o lesiones personales.
17. **No utilice el cartucho de batería cerca de cables eléctricos de alto voltaje, a menos que la herramienta sea compatible con el uso cercano a estos cables eléctricos de alto voltaje.** Esto podría ocasionar una avería o descompostura de la herramienta o del cartucho de batería.
18. **Mantenga la batería alejada de los niños.**

**⚠PRECAUCIÓN:** Utilice únicamente baterías originales de Makita. El uso de baterías no originales de Makita, o de baterías alteradas, puede ocasionar que las baterías exploten causando un incendio, lesiones personales y daños. Asimismo, esto invalidará la garantía de Makita para la herramienta y el cargador Makita.

## Consejos para alargar al máximo la vida útil de la batería

1. **Cargue el cartucho de batería antes de que se descargue completamente. Pare siempre la operación y cargue el cartucho de batería cuando note menos potencia en la herramienta.**
2. **No cargue nunca un cartucho de batería que esté completamente cargado. La sobrecarga acortará la vida de servicio de la batería.**
3. **Cargue el cartucho de batería a una temperatura ambiente de 10 °C - 40 °C (50 °F - 104 °F). Si un cartucho de batería está caliente, déjelo enfriar antes de cargarlo.**
4. **Cuando no utilice el cartucho de batería, sáquelo de la herramienta o del cargador.**
5. **Cargue el cartucho de batería si no va a utilizarlo durante un período prolongado (más de seis meses).**

# GUARDE ESTAS INSTRUCCIONES.

# DESCRIPCIÓN DE LAS PIEZAS

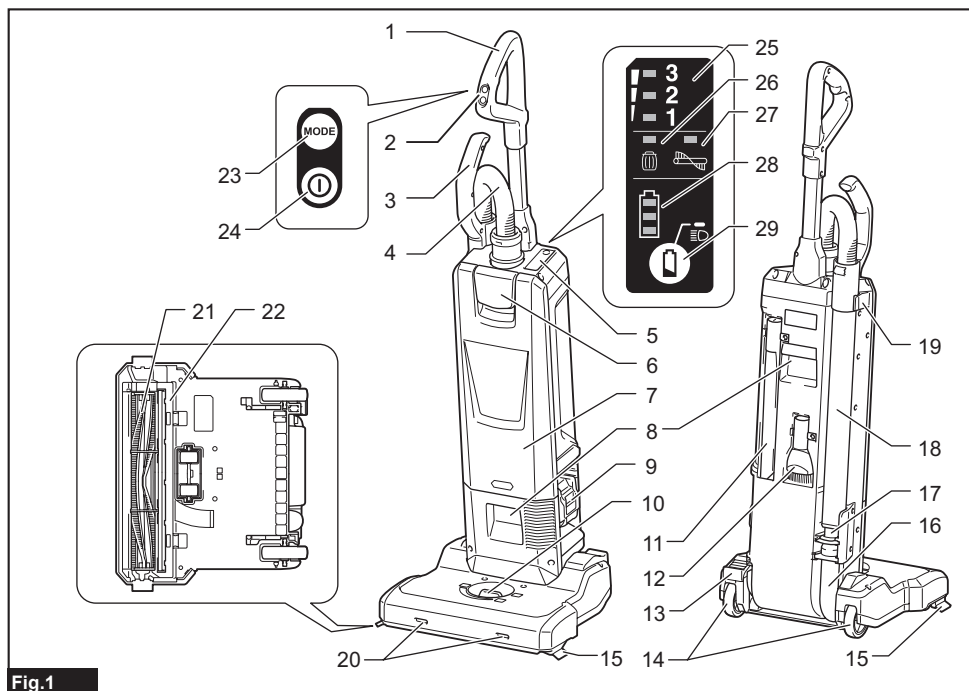

1	Mango	2	Placa del interruptor	3	Empuñadura del tubo	4	Manguera
5	Panel indicador	6	Palanca (para la cubierta de la caja para polvo)	7	Cubierta de la caja para polvo	8	Mango portador
9	Cartucho de batería	10	Palanca de ajuste	11	Boquilla para esquinas	12	Cepillo redondo
13	Pedal	14	Ruedita	15	Cepillo lateral	16	Manguera de succión
17	Unión	18	Tubo de aluminio	19	Sujetador del tubo	20	Lámpara
21	Cepillo giratorio	22	Placa inferior	23	Botón de cambio de modo	24	Botón de encendido/apagado
25	Indicador del modo de operación	26	Indicador de nivel excesivo de polvo	27	Indicador de error del cepillo giratorio	28	Indicador de capacidad restante de la batería
29	Botón de verificación de batería/lámpara	-	-	-	-	-	-

## MONTAJE

**⚠PRECAUCIÓN:** Asegúrese siempre de que el aparato esté apagado y el cartucho de batería haya sido extraído antes de realizar cualquier trabajo en el aparato.

**⚠PRECAUCIÓN:** Utilice siempre una máscara contra el polvo durante el ensamblado o mantenimiento.

### Conexión del mango

1. Inserte el poste del mango hasta el fondo en el cuerpo de la aspiradora, tal como se muestra en la ilustración.
2. Cierre el seguro de bloqueo.

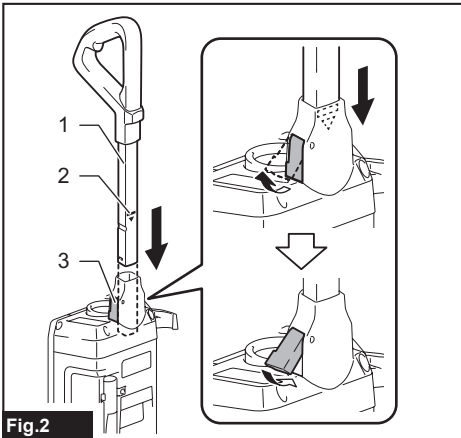

Fig.2

- 1. Poste del mango 2. Marca indicadora roja  
3. Seguro de bloqueo

**AVISO:** Inserte el mango por completo hasta que la marca indicadora roja no pueda verse.

### Conexión de la manguera

Inserte la manguera dentro del puerto de montaje del aparato y gírela hasta que quede asegurada.

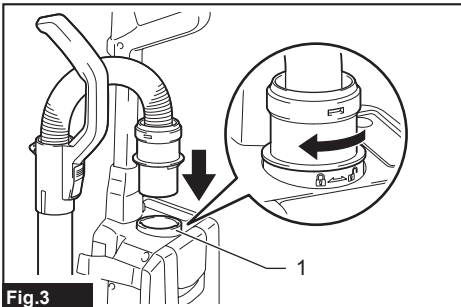

Fig.3

- 1. Puerto de instalación

### Conexión del tubo

Inserte la punta del tubo de aluminio a la unión y luego conecte el tubo de aluminio al sujetador del tubo.

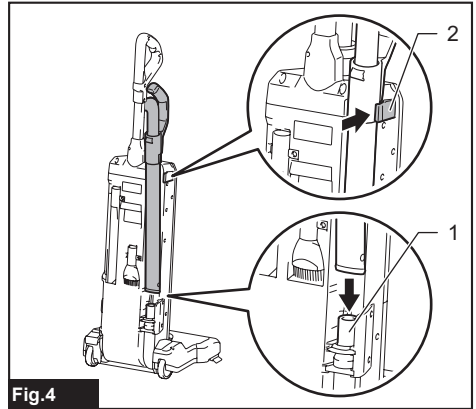

Fig.4

- 1. Unión 2. Sujetador del tubo

**AVISO:** Inserte el tubo de aluminio en la dirección correcta, tal como se muestra en la ilustración. De lo contrario, el sujetador del tubo no se asegurará y el tubo de aluminio podría zafarse.

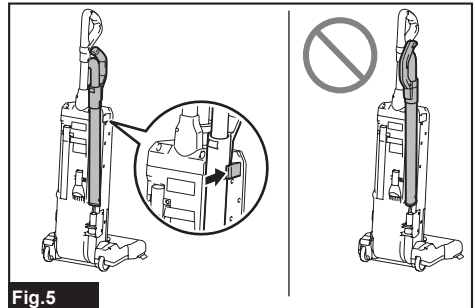

Fig.5

### Instalación o extracción del cartucho de batería

**⚠PRECAUCIÓN:** Apague siempre el aparato antes de instalar o extraer el cartucho de batería.

**⚠PRECAUCIÓN:** Sujete la aspiradora y el cartucho de batería con firmeza al colocar o quitar el cartucho de batería. Si no se sujeta con firmeza la aspiradora y el cartucho de batería, puede ocasionar que se resbalen de sus manos resultando en daños a la aspiradora y al cartucho de batería, así como lesiones a la persona.

**⚠PRECAUCIÓN:** Tenga cuidado de no pellizcar sus dedos al instalar el cartucho de batería. El no hacerlo podría ocasionar una lesión personal.

**⚠PRECAUCIÓN:** No instale o extraiga el cartucho de batería con las manos mojadas. Existe el riesgo de descarga eléctrica.

Alinee la lengüeta en el cartucho de batería con la ranura en la carcasa y deslícelo en su lugar. Insértelo por completo hasta que quede asegurado en su lugar haciendo un pequeño clic.

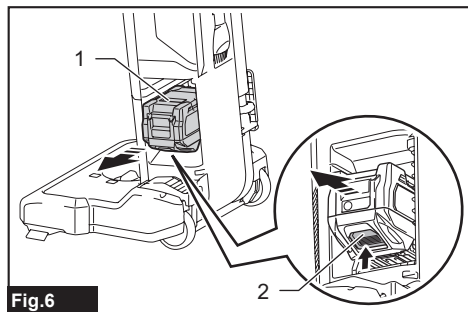

Fig.6

► 1. Cartucho de batería 2. Botón

Para quitar el cartucho de batería, sáquelo del aparato mientras desliza hacia arriba el botón enfrente del cartucho.

**⚠PRECAUCIÓN:** Instale siempre el cartucho de batería por completo. De no hacerlo, éste podría caerse accidentalmente del aparato, ocasionándole lesiones a usted o a alguien cerca de usted.

**⚠PRECAUCIÓN:** No instale el cartucho de batería a la fuerza. Si el cartucho no se desliza al interior fácilmente, se debe a que no está siendo insertado correctamente.

## Instalación de la bolsa del filtro

**⚠PRECAUCIÓN:** No use una bolsa del filtro dañada. Siempre utilice la aspiradora con la bolsa del filtro instalada correctamente. De lo contrario, el polvo o las partículas aspiradas podrían escapar de la aspiradora y causar una enfermedad respiratoria al operador.

Instale la bolsa del filtro antes de utilizar la aspiradora. La bolsa del filtro es de tipo desechable. Deseche por completo la bolsa del filtro sin vaciarlo, cuando ésta se haya llenado.

**AVISO:** Cuando la bolsa del filtro ya esté llena u obstruida, reemplácela con una nueva. El uso continuo de la bolsa del filtro cuando esté llena u obstruida ocasionará una reducción de la potencia de succión.

**AVISO:** Para evitar que el polvo se introduzca en el motor:

- Asegúrese de que la bolsa del filtro esté instalada antes de su uso.
- No utilice una bolsa rota o rasgada.

De lo contrario, el motor podría averiarse.

**AVISO:** No doble el cartón en su abertura cuando instale la bolsa del filtro.

**AVISO:** La bolsa del filtro de la aspiradora es un componente importante para mantener el buen desempeño del aparato. El utilizar una bolsa del filtro no original puede ocasionar humo o ignición.

**NOTA:** Cuando la bolsa del filtro no se instala en el aparato, la cubierta de la caja para polvo no se cierra por completo.

**NOTA:** Para algunos países y regiones, viene preinstalada una bolsa recolectora de polvo reutilizable. Puede seguir los mismos pasos de instalación/desinstalación que para la bolsa del filtro.

1. Desbloquee la palanca y abra la cubierta de la caja para polvo.

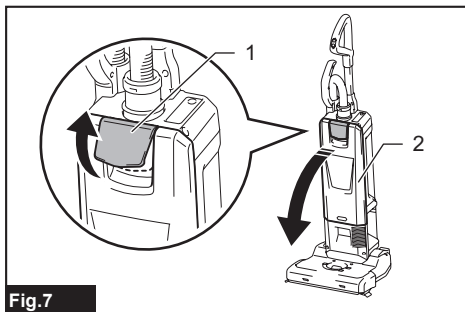

Fig.7

► 1. Palanca 2. Cubierta de la caja para polvo

2. Desdoble la bolsa del filtro por completo.

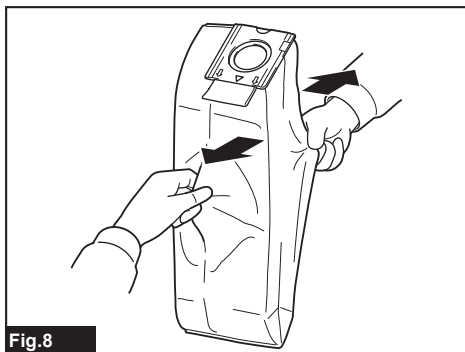

Fig.8

3. Abra el seguro e inserte la bolsa del filtro en la ranura del sujetador, para que el costado con la marca  $\Delta$  entre primero.

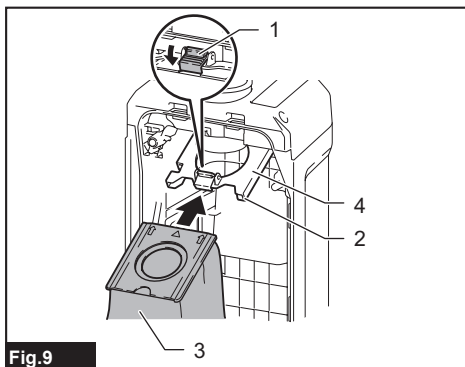

Fig.9

► 1. Seguro 2. Ranura 3. Bolsa del filtro 4. Sujetador

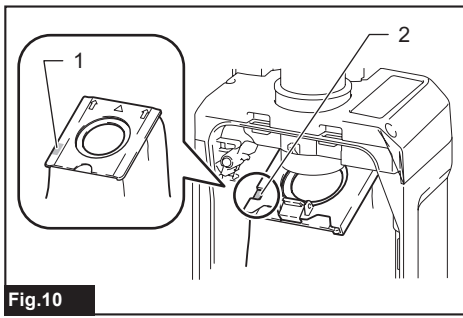

Fig.10

► 1. Marca 2. Hendidura

**NOTA:** Asegúrese de que la marca en el cartón pueda verse a través de la hendidura del sujetador solamente.

4. Enganche el seguro del sujetador.

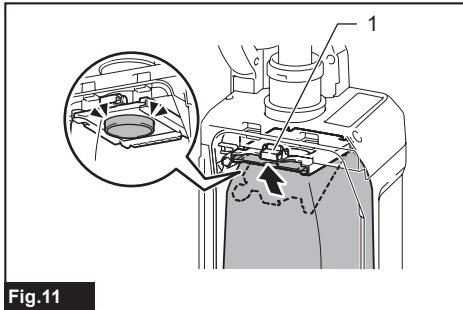

Fig.11

► 1. Seguro

5. Desdoble la bolsa del filtro si está doblada.

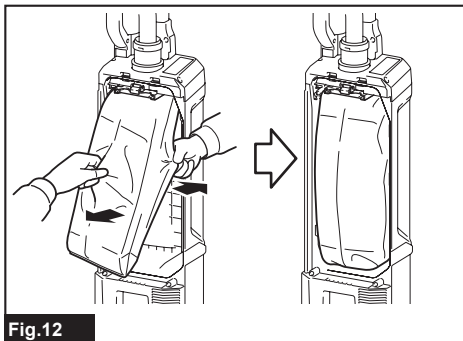

Fig.12

6. Asegure la cubierta de la caja para polvo firmemente.

**PRECAUCIÓN:** Tenga cuidado de no pellizcar sus dedos cuando enganche el seguro y al cerrar la cubierta de la caja para polvo.

## Extracción de la bolsa del filtro

**PRECAUCIÓN:** Manipule la bolsa del filtro con cuidado. De lo contrario, los objetos extraños podrían proyectarse hacia los ojos y causar lesiones personales.

Reemplace la bolsa del filtro cuando esté llena u obstruida.

Abra la cubierta de la caja para polvo y abra el seguro, posteriormente extraiga la bolsa del filtro.

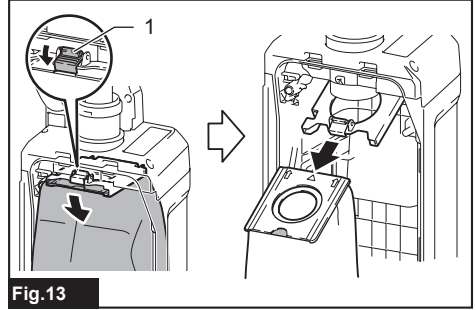

Fig.13

► 1. Seguro

Jale la tira en el lado de la abertura para cerrar la bolsa del filtro y desechar toda la bolsa del filtro.

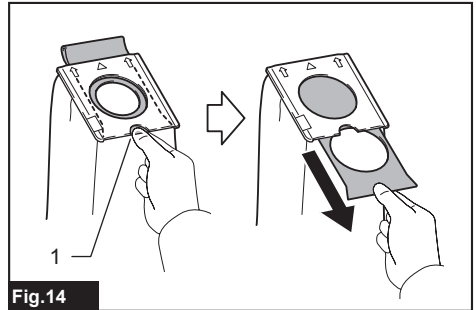

Fig.14

► 1. Tira

**AVISO:** No reutilice una bolsa del filtro. La bolsa del filtro está diseñada para usarse una sola vez. El uso repetido de una bolsa del filtro puede causar el atasco del filtro y daños al aparato.

# DESCRIPCIÓN DEL FUNCIONAMIENTO

**⚠️ PRECAUCIÓN:** Asegúrese siempre de que el aparato esté apagado y que el cartucho de la batería haya sido extraído antes de realizar cualquier ajuste o revisión del funcionamiento del aparato.

## Sistema de protección del aparato/batería

El aparato está equipado con un sistema de protección del aparato/batería. Este sistema corta automáticamente la alimentación al motor para prolongar la vida del aparato y la batería. El aparato se detendrá automáticamente durante la operación si el aparato o la batería se someten a una de las siguientes condiciones:

### Protección contra sobrecarga

Cuando el aparato se está utilizando de manera que causa que consuma una cantidad de corriente inusualmente alta, el aparato se detiene automáticamente. En esta situación, apague el aparato y detenga la aplicación que provocó la sobrecarga del aparato. Luego, encienda el aparato para reiniciar.

### Protección contra sobrecalentamiento

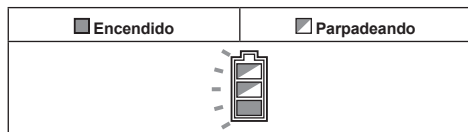

Cuando el aparato se sobrecalienta, se detiene automáticamente y el indicador de batería parpadea durante unos 60 segundos. En esta situación, deje que el aparato se enfríe antes de volver a encenderlo.

### Protección contra sobredescarga

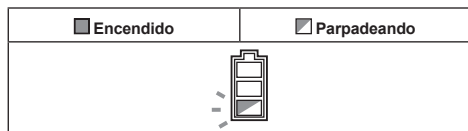

Cuando la capacidad de la batería es baja, el aparato se detiene automáticamente y el indicador de batería parpadea durante unos 60 segundos. Si el producto no funciona incluso cuando los interruptores están siendo operados, retire la batería del aparato y cárguela.

## Indicación de la capacidad restante de la batería

Oprima el botón de verificación en el cartucho de la batería para que indique la capacidad restante de la batería. Las luces indicadoras se iluminarán por algunos segundos.

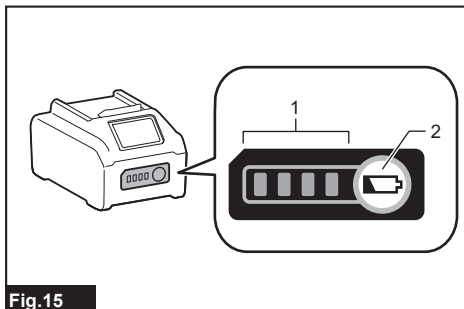

Fig.15

► 1. Luces indicadoras 2. Botón de verificación

Luces indicadoras			Capacidad restante
Iluminadas	Apagadas	Parpadeando	
■ ■ ■ ■	□ □ □ □	▬	75% a 100%
■ ■ ■ □	□ □ □ □	▬	50% a 75%
■ ■ □ □	□ □ □ □	▬	25% a 50%
■ □ □ □	□ □ □ □	▬	0% a 25%
▬ □ □ □	□ □ □ □	▬	Cargar la batería.
■ □ □ □	□ □ □ □	▬	La batería pudo haber funcionado mal.
□ □ □ ■	□ □ □ □	▬	

**NOTA:** Dependiendo de las condiciones de uso y la temperatura ambiente, la indicación podrá diferir ligeramente de la capacidad real.

**NOTA:** La primera luz indicadora (extrema izquierda) parpadeará cuando el sistema de protección de batería esté en funcionamiento.

## Panel indicador

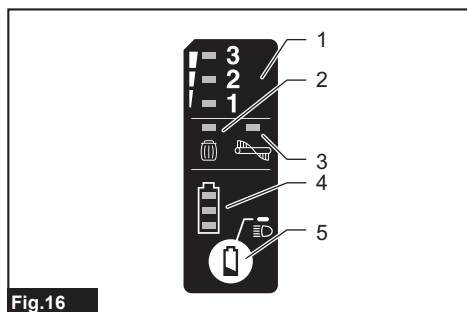

Fig.16

- 1. Modo de operación 2. Nivel excesivo de polvo 3. Error del cepillo giratorio 4. Capacidad restante de la batería 5. Botón de verificación de batería/lámpara

## Modo de operación

Para cambiar el modo de operación, consulte la sección para la acción del interruptor.

## Nivel excesivo de polvo

Si este indicador se ilumina, reemplace la bolsa del filtro. (Consulte la sección sobre cómo extraer la bolsa del filtro.)

**NOTA:** Este indicador no funcionará según el entorno de uso.

**NOTA:** El indicador automáticamente se apaga aproximadamente un minuto después de que se apaga el aparato. Si elimina la obstrucción de la bolsa del filtro y reinicia el aparato, el indicador se apaga incluso dentro de un minuto.

## Error del cepillo giratorio

Parpadeando	El cepillo giratorio está funcionando con una carga elevada por algún motivo.
Encendido	El cepillo giratorio está detenido por una razón anómala.

**⚠ADVERTENCIA:** Apague el aparato inmediatamente cuando se ilumine esta lámpara durante la operación. De lo contrario, el motor podría sufrir una avería y ocasionar un incendio.

**NOTA:** La lámpara podría parpadear si la altura del cepillo giratorio es demasiado abajo contra la superficie de la alfombra. En ese caso, ajuste la altura del cepillo giratorio.

## Capacidad restante de la batería

Durante la operación, oprima el botón de verificación de batería/lámpara para indicar la capacidad restante de la batería.

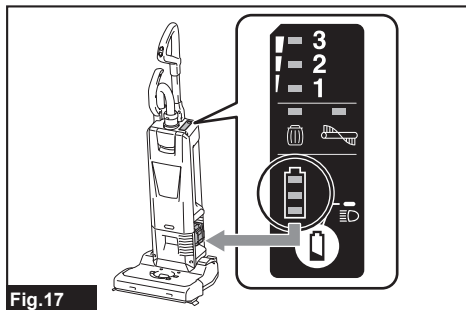

Fig.17

Estado del indicador de batería			Capacidad restante de la batería
Encendido	Apagado	Parpadeando	
			50% a 100%
			20% a 50%
			0% a 20%
			Cargar la batería

## Botón de verificación de batería/lámpara

Se pueden realizar las siguientes operaciones.

- Simplemente oprima el botón para verificar la capacidad restante de la batería.
- Durante la operación, mantenga oprimido el botón para encender/apagar las lámparas.

## Accionamiento del interruptor

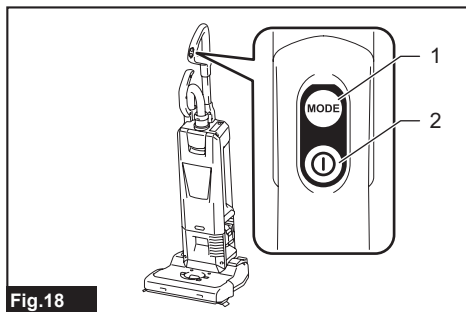

Fig.18

- 1. Botón de cambio de modo 2. Botón de encendido/apagado

## Encendido/apagado de la herramienta

Oprima el botón de encendido/apagado para encender y apagar el aparato.

**PRECAUCIÓN:** Siempre coloque la cabeza del aparato en el piso cuando lo encienda. De lo contrario, podría ocurrir un accidente por el enredo y ocasionar una lesión grave.

## Cambio del modo de operación

Existen los siguientes tres modos de funcionamiento:

1. Nivel de ruido bajo
2. Normal
3. Alto

Para cambiar el modo de funcionamiento, presione el botón de cambio de modo. El modo de funcionamiento se puede cambiar incluso cuando el aparato está apagado. El aparato se iniciará en el modo que usted establezca.

**NOTA:** La aspiradora comienza en el mismo modo que la última operación. Si retira la batería mientras el motor está funcionando después del apagado, es posible que la aspiradora no arranque en el mismo modo que la última vez que la usó.

## Encendido/apagado de la lámpara

**PRECAUCIÓN:** No mire a la luz ni vea a la fuente de luz directamente.

El aparato está equipado con las lámparas. Consulte el párrafo del botón de verificación de batería/lámpara para aprender sobre su operación.

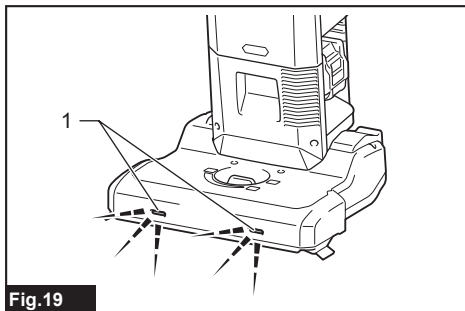

Fig.19

- 1. Lámpara

## Pedal

**PRECAUCIÓN:** Asegure siempre el aparato en una posición vertical cuando suelte el mango. De lo contrario, el aparato podría caerse accidentalmente y ocasionar una lesión.

**PRECAUCIÓN:** Tenga cuidado de no pellizcar sus dedos entre el cuerpo principal y la cabeza del aparato.

Para desbloquear la posición vertical del aparato, pise el pedal y jale el mango hacia atrás. El rango de movimiento es de 90 grados desde la posición vertical.

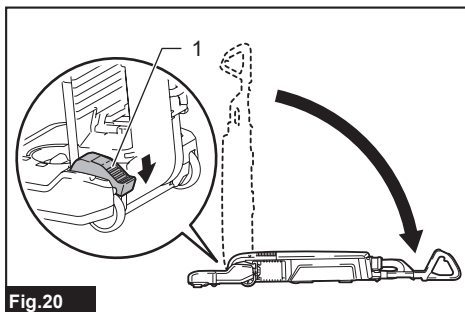

Fig.20

- 1. Pedal

Para bloquear el aparato en la posición vertical, mueva el mango hacia adelante hasta que el pedal se bloquee en su posición con un clic.

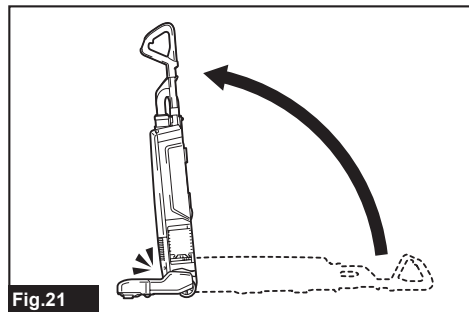

Fig.21

**⚠PRECAUCIÓN:** Asegúrese de desbloquear el pedal antes de operar. El manejo brusco podría causar la rotura de las piezas.

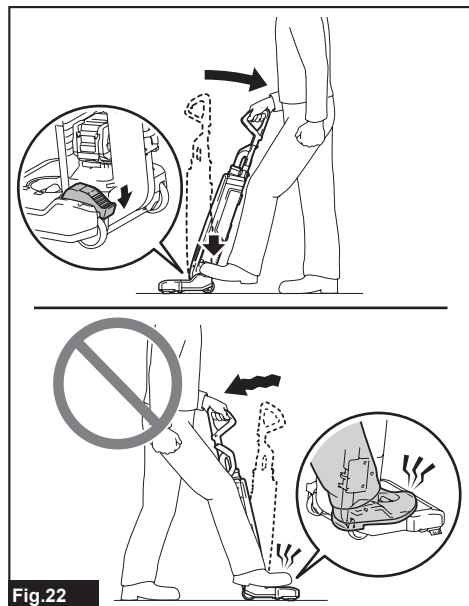

Fig.22

**NOTA:** Cuando el aparato esté en la posición vertical, el cepillo giratorio dejará de girar.

## Ajuste de la altura del cepillo giratorio

**⚠PRECAUCIÓN:** Asegúrese siempre de que la palanca de ajuste quede correctamente en la posición antes de la operación.

La altura del cepillo giratorio puede ajustarse en 5 pasos. Gire la palanca de ajuste a su posición deseada consultando la siguiente tabla.

Posición de la palanca de ajuste	Altura del cepillo giratorio
A	El cepillo giratorio permanece colocado en la parte superior desde el suelo, lo que es adecuado para limpiar alfombras de pelo largo.
B	El cepillo giratorio se coloca más abajo del suelo, lo que es adecuado para limpiar suelos duros y alfombras de pelo corto.
C	El cepillo giratorio se extiende para colocarse hasta el suelo, lo que resulta eficaz para la limpieza profunda de alfombras y la eliminación de suciedad, polvo y partículas incrustadas en las fibras.

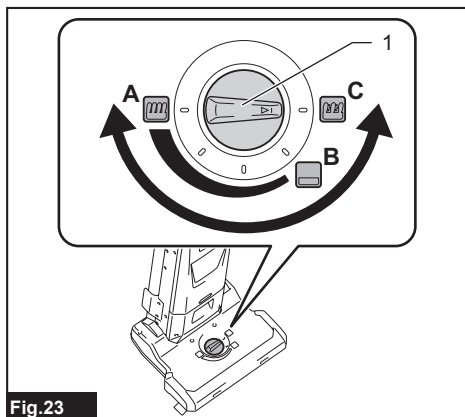

Fig.23

► 1. Palanca de ajuste

**NOTA:** El cepillo giratorio no podrá girar si la altura del cepillo giratorio es demasiado abajo contra la superficie de la alfombra.

## Mango portador

Cuando transporte el aparato, empujelo mediante las rueditas solamente o sujetando el o los mangos portadores.

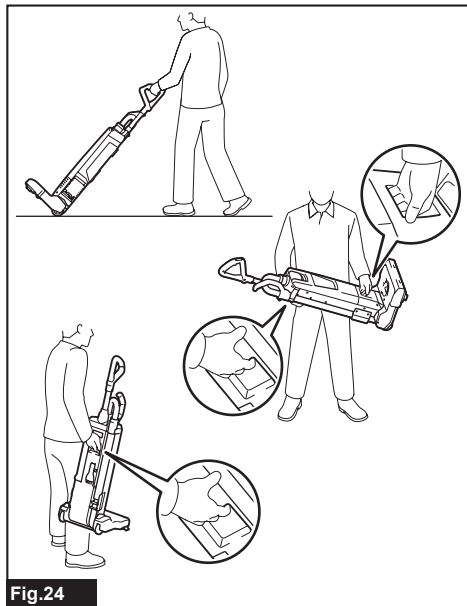

Fig.24

**⚠PRECAUCIÓN:** Cuando transporte el aparato, asegure el aparato en una posición vertical. De lo contrario, podría ocurrir un accidente por caída.

**⚠PRECAUCIÓN:** No transporte el aparato mediante otra cosa que no sea el mango portador. De lo contrario, podría ocurrir un accidente por la caída o se podría ocasionar una lesión si el aparato arrancara de forma no intencional.

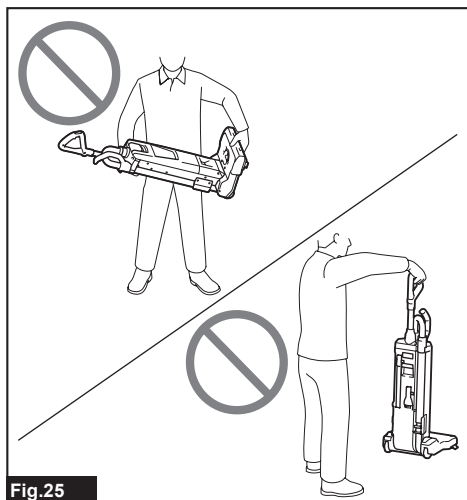

Fig.25

## OPERACIÓN

**⚠PRECAUCIÓN:** No jale el poste del mango del aparato durante la operación. Hacerlo podría ocasionar perder el control del aparato y ocasionaría una lesión grave.

**⚠PRECAUCIÓN:** No ponga su mano o pierna por debajo del aparato durante la operación. De lo contrario, podrían ser pellizcados.

**⚠PRECAUCIÓN:** No utilice el aparato con iluminación insuficiente. Trabajar con poca luz podría contribuir a un accidente imprevisto.

### Operación normal de limpieza

1. Sostenga el mango y luego desbloquee la posición vertical.
2. Encienda el aparato. Limpie un piso.

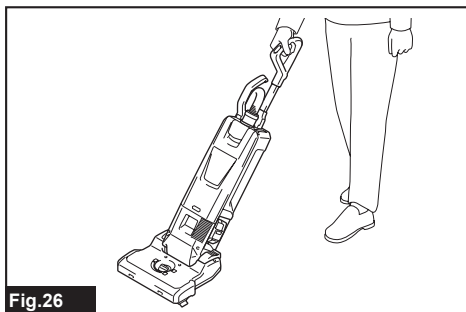

Fig.26

### Cómo usar el cepillo lateral

El cepillo lateral es adecuado para limpiar las esquinas de una pared.

Si el cepillo lateral se acorta, lleve el aparato al centro de servicio de Makita para reemplazarlo.

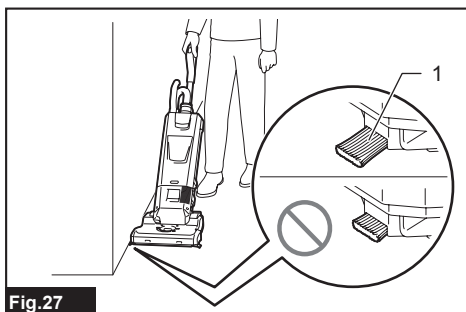

Fig.27

- 1. Cepillo lateral

## Operación con accesorios

**⚠ PRECAUCIÓN:** Mantenga sostenido el mango cuando use los accesorios. De lo contrario, el aparato podría caerse accidentalmente y ocasionar una lesión.

**AVISO:** Cuando utilice los accesorios, asegure el aparato en una posición vertical. De lo contrario, la rotación del cepillo giratorio podría dañar el piso.

### Cómo usar el tubo de aluminio

El tubo de aluminio es adecuado para limpiar habitaciones estrechas o lugares elevados.

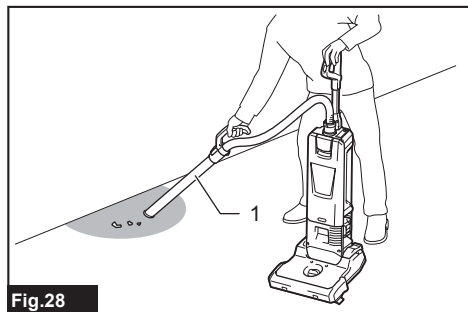

Fig.28

► 1. Tubo de aluminio

### Uso de la manguera

La manguera es adecuada para limpiar más cerca con sus manos.

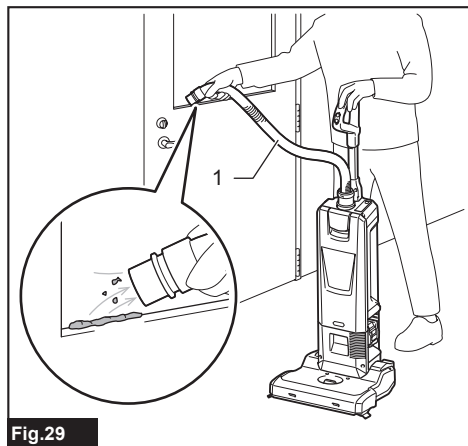

Fig.29

► 1. Manguera

Para usar la manguera, extraiga la manguera del tubo de aluminio mientras empuja la palanca.

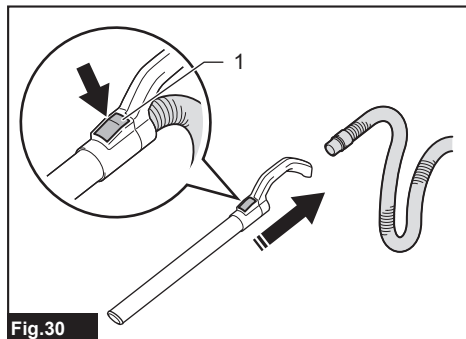

Fig.30

► 1. Palanca

Para instalar la manguera, inserte esta en el tubo de aluminio hasta que haga clic.

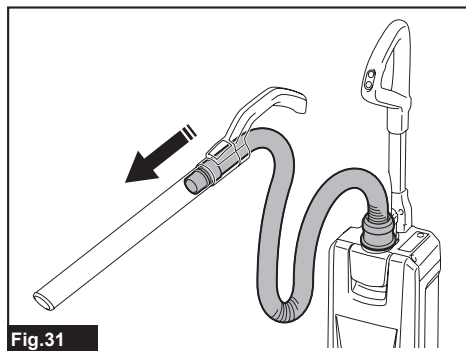

Fig.31

## Cómo usar los aditamentos

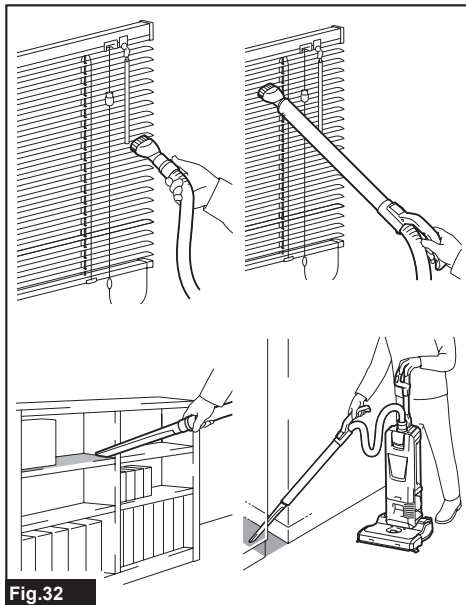

Fig.32

Para instalar el aditamento, gírelo e insértelo firmemente en el tubo de aluminio o en la manguera. Para desconectarlo, retírelo girándolo.

## MANTENIMIENTO

**⚠PRECAUCIÓN:** Asegúrese siempre de que el aparato haya sido apagado y que el cartucho de batería haya sido extraído antes de intentar realizar una inspección o tarea de mantenimiento.

**AVISO:** Nunca use gasolina, bencina, diluyente (tíner), alcohol o sustancias similares. Puede que esto ocasione grietas o descoloramiento.

Para mantener la SEGURIDAD y FIABILIDAD del producto, las reparaciones, y cualquier otra tarea de mantenimiento o ajuste deberán ser realizadas en centros de servicio autorizados o de fábrica Makita, empleando siempre repuestos Makita.

## Almacenamiento

Cuando lo almacene, extraiga el cartucho de batería y almacene el aparato en una superficie nivelada y en una posición vertical.

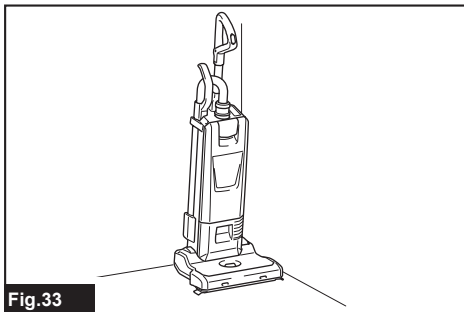

Fig.33

## Limpieza del cuerpo del aparato

De vez en cuando, limpie el exterior de la aspiradora (cuerpo de la aspiradora) usando un paño húmedo y agua enjabonada.

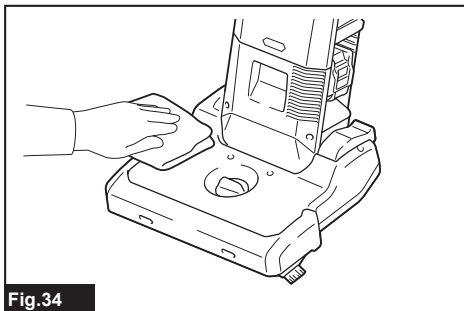

Fig.34

## Limpieza del filtro HEPA

**⚠PRECAUCIÓN:** No utilice la aspiradora sin un filtro ni continúe usando el filtro sucio o dañado. El polvo o las partículas aspiradas podrían escapar de la aspiradora y causar una enfermedad respiratoria al operador.

**AVISO:** Para mantener una potencia de succión óptima y un escape limpio, limpie el filtro periódicamente. Si no logra obtenerse una potencia de succión suficiente incluso después de la limpieza, reemplace el filtro con uno nuevo.

**AVISO:** Para evitar que el filtro se dañe, no utilice las siguientes herramientas o elementos similares para limpiarlo:

- Sacudidor de aire
- Hidrolavadora de alta presión
- Herramientas hechas de materiales duros, como un cepillo de alambre

1. Abra la cubierta de la caja para polvo y extraiga la bolsa del filtro.

Libere los ganchos del filtro y retire el filtro del cuerpo del aparato.

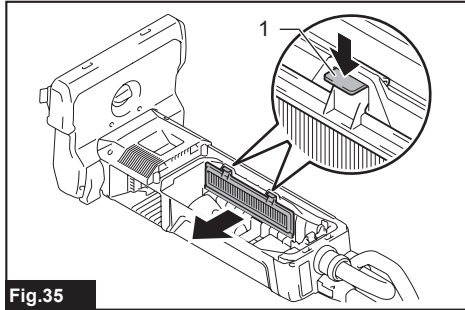

Fig.35

► 1. Gancho

2. Golpee el polvo del filtro. El filtro puede ser lavado con agua. Limpie con agua el polvo y las partículas en el filtro cada 1 o 2 meses. Después de eso, seque por completo el filtro en un lugar a la sombra y bien ventilado para evitar un olor desagradable o un funcionamiento defectuoso.

3. Para instalar el filtro, inserte el lado sin los ganchos en la ranura, y luego empuje el filtro hacia adentro hasta que los ganchos queden asegurados con un clic.

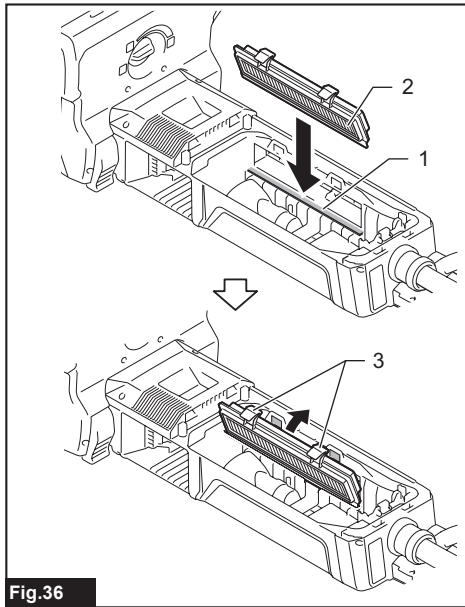

Fig.36

► 1. Ranura 2. Filtro HEPA 3. Gancho

## Limpeza del cepillo giratorio

1. Retire la placa inferior y luego extraiga el cepillo giratorio.

Si las cerdas del cepillo giratorio se acortan, pida al centro de servicio de Makita uno nuevo.

Hacer uso del aparato con el cepillo giratorio con cerdas cortas resultará en una recolección deficiente de polvo.

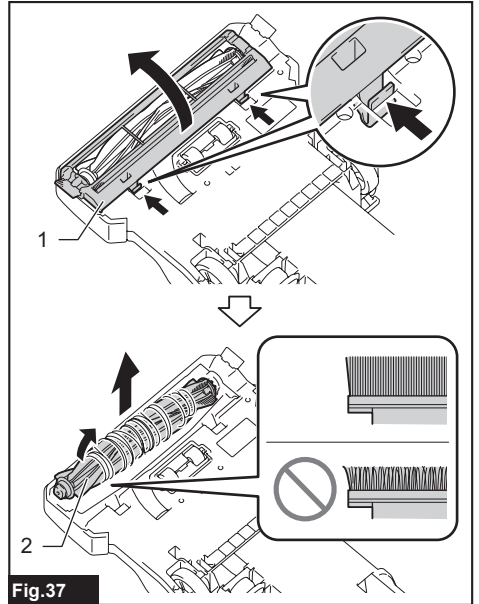

Fig.37

► 1. Placa inferior 2. Cepillo giratorio

2. Retire hilos y cabellos del cepillo giratorio con unas tijeras.

Retire el tapón y limpie los restos.

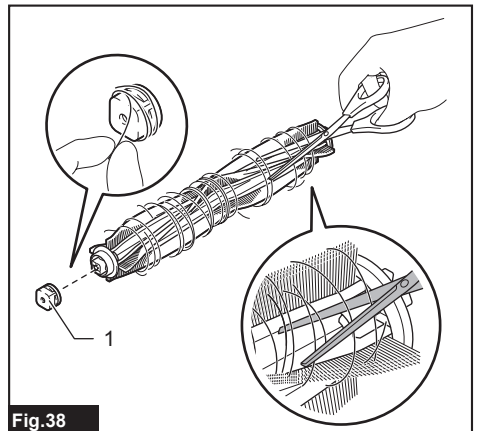

Fig.38

► 1. Tapón

3. Instale el tapón, el cepillo giratorio y la placa inferior en sentido inverso.

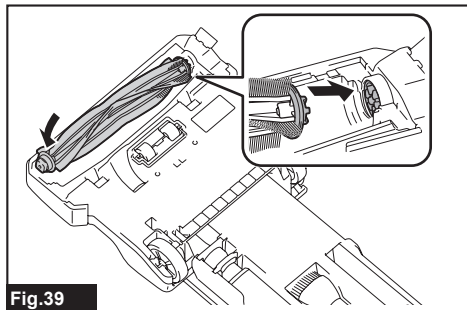

Fig.39

**PRECAUCIÓN:** Vuelva a colocar la placa inferior en su posición de forma segura hasta que las dos palancas de bloqueo hagan clic en su lugar. Si el aparato se opera sin la placa inferior, el cepillo giratorio podría desprenderse, resultando en una lesión.

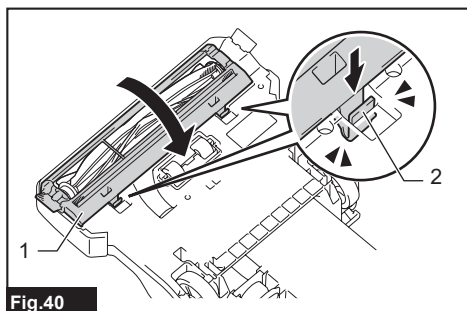

Fig.40

- 1. Placa inferior 2. Palanca de bloqueo

**AVISO:** Siempre instale el cepillo giratorio. Hacer uso del aparato sin el cepillo giratorio resultará en una recolección deficiente de polvo.

## Cómo desatascar obstrucciones

**AVISO:** No utilice el aparato si la vía de flujo de admisión está obstruida. El uso continuo mientras la vía de flujo de admisión esté obstruida resulta en una menor potencia de succión.

1. Retire la placa inferior y luego extraiga el cepillo giratorio.
2. Retire el tubo de aluminio del aparato y de la manguera.
3. Gire la manguera en sentido inverso al de las manecillas del reloj y luego retire la manguera del aparato.
4. Retire la manguera de succión tirando de la pestaña.

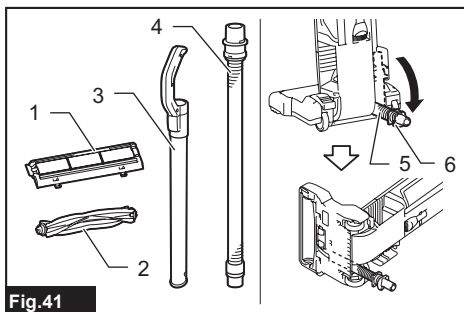

Fig.41

- 1. Placa inferior 2. Cepillo giratorio 3. Tubo de aluminio 4. Manguera 5. Manguera de succión 6. Pestaña

5. Inspeccione la vía de flujo de admisión de aire en el interior del tubo de aluminio y de la manguera, así como de la manguera de succión.

Retire los escombros del interior de estos.

6. Alinee la lengüeta de la manguera de succión con la ranura en la carcasa y deslícela en su lugar.

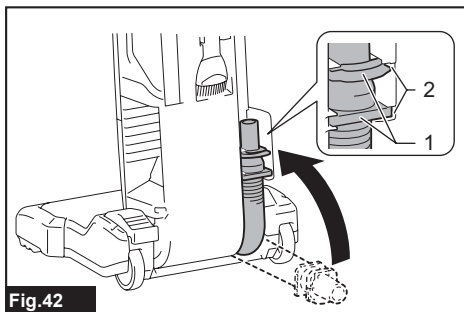

Fig.42

- 1. Lengüeta 2. Ranura

7. Instale la manguera, el tubo de aluminio, el cepillo giratorio y la placa inferior.

**PRECAUCIÓN:** Instale la manguera y el tubo firmemente. De lo contrario, podría ocurrir una fuga de polvo y ocasionar una lesión.

## Bolsa recolectora de polvo

### Accesorio opcional

La bolsa recolectora de polvo se puede utilizar repetidas veces si esta se limpia.

## Instalación y extracción de la bolsa recolectora de polvo

El procedimiento de instalación y extracción de la bolsa recolectora de polvo es el mismo que el de la bolsa del filtro. Consulte la sección para instalación de la bolsa del filtro y extracción de la bolsa del filtro.

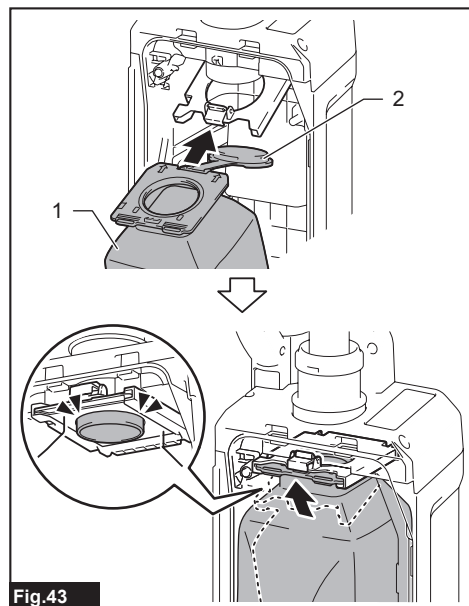

**AVISO:** Al instalar la bolsa recolectora de polvo, abra primero el tapón de goma. Inserte la bolsa recolectora de polvo con el tapón de goma detrás.

## Vaciado de la bolsa recolectora de polvo

1. Cierre el tapón de goma para evitar que el polvo flote hacia afuera.
2. Abra la boca de la bolsa tirando del sujetador.
3. Vacíe el contenido de la bolsa recolectora de polvo golpeándola ligeramente a fin de remover las partículas adheridas en el interior.

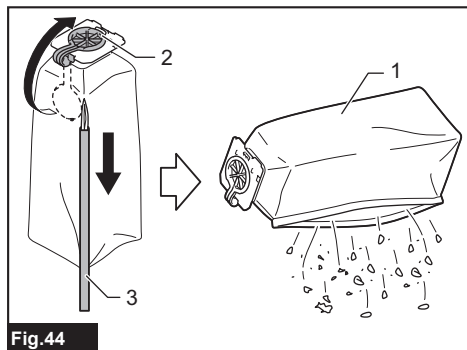

**AVISO:** Vaciar la bolsa recolectora de polvo frecuentemente. Demasiado polvo romperá la bolsa fácilmente.

## Limpieza de la bolsa recolectora de polvo

Limpie regularmente la bolsa recolectora de polvo con agua y jabón. Voltee al revés la bolsa recolectora de polvo y retire el polvo adherido. Lávela ligeramente con la mano y enjuague bien con agua. Séquela por completo antes de instalarla en la aspiradora.

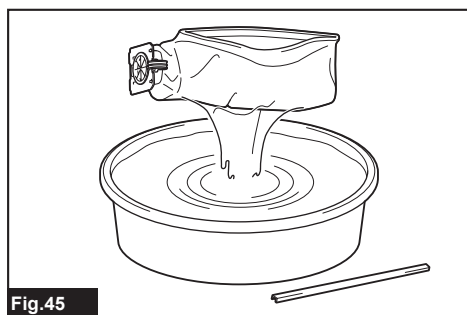

**AVISO:** Una bolsa recolectora de polvo húmeda reduce el desempeño del aspirado así como la vida del motor.

**AVISO:** Cuando monte el sujetador en la bolsa recolectora de polvo, asegúrese de que la boca de la bolsa esté bien cerrada.

# COLECTOR CICLÓNICO

## Accesorio opcional

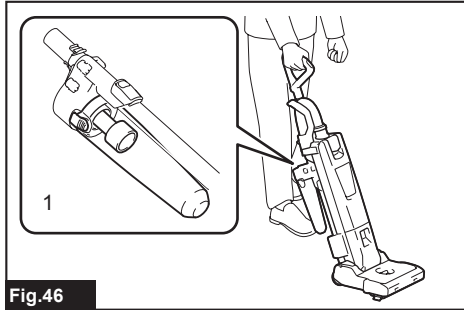

Fig.46

- 1. Colector ciclónico

## Acerca del colector ciclónico

El uso de la aspiradora con el colector ciclónico instalado reduce la cantidad de polvo que ingresa a la bolsa del filtro, lo que ayuda a evitar que la fuerza de succión se debilite. Además, limpiarla después de su uso también es algo sencillo.

**⚠PRECAUCIÓN:** Asegúrese siempre de que la herramienta esté apagada y el cartucho de batería haya sido extraído antes de realizar cualquier trabajo en la misma. Si se deja insertado el cartucho de batería, la aspiradora podría arrancar de forma inesperada y ocasionar una lesión.

**⚠PRECAUCIÓN:** Limpie el filtro de malla del colector ciclónico y la bolsa del filtro de la unidad de la aspiradora cuando se obstruyan. El uso continuo en la condición obstruida podría provocar su calentamiento o humo.

**AVISO:** Cuando se coloca el colector ciclónico, no use el colector ciclónico en la posición horizontal u orientada hacia arriba. El hacerlo podría ocasionar que el filtro de malla se obstruya.

**AVISO:** Siempre utilice la aspiradora con la bolsa del filtro instalada, incluso cuando utiliza el colector ciclónico. Si se utiliza la aspiradora sin la bolsa del filtro instalada se podría ocasionar una avería del motor.

**NOTA:** Verifique que el colector ciclónico, la aspiradora y el tubo recto estén asegurados correctamente antes de su uso.

**NOTA:** Vacíe la caja para polvo del colector ciclónico y la bolsa del filtro de la aspiradora cuando se haya acumulado el polvo. El uso continuo en esas circunstancias debilitará la fuerza de succión.

## Instalación del colector ciclónico

1. Gire el manguito de la manguera en sentido inverso al de las manecillas del reloj y retire la manguera, la empuñadura del tubo y el tubo de aluminio del aparato.

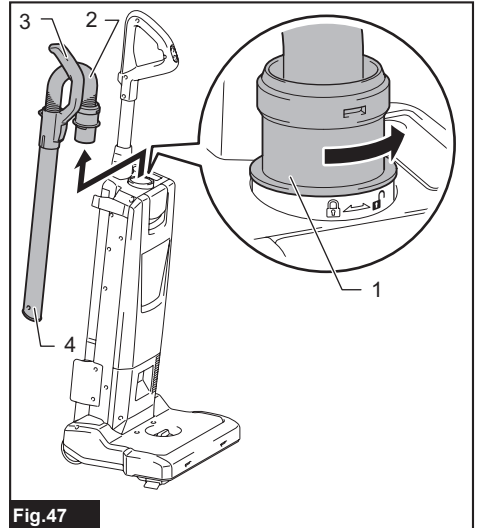

Fig.47

- 1. Manguito 2. Manguera 3. Empuñadura del tubo 4. Tubo de aluminio

2. Gire el lado del tope del colector ciclónico hacia arriba, alineando el tope con la ranura de la entrada de succión. Bloquee el tope insertando el colector ciclónico hasta que haga clic. Tire ligeramente del colector ciclónico para asegurarse de que no se quitará. Instale el tubo recto con el mismo procedimiento que el del colector ciclónico.

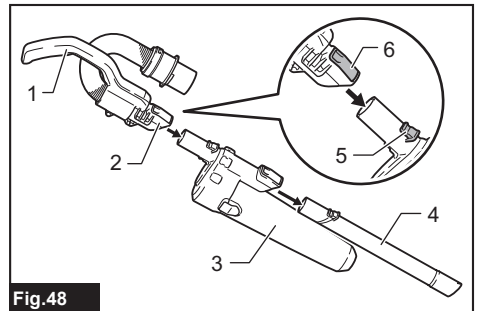

Fig.48

- 1. Empuñadura para el colector ciclónico 2. Entrada de succión 3. Colector ciclónico 4. Tubo recto para el colector ciclónico 5. Tope 6. Botón de bloqueo

3. Instale el colector ciclónico en el aparato, y luego gire el manguito de la manguera en el sentido de las manecillas del reloj para fijarlo.

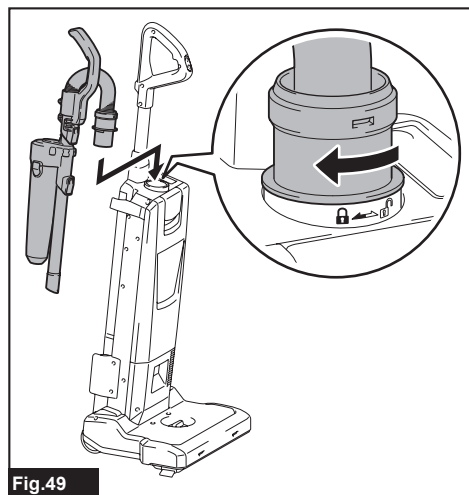

Fig.49

## Eliminación del polvo

Cuando se haya acumulado el polvo hasta la línea de llenado completo de la caja para polvo, siga el procedimiento a continuación y deseche el polvo.

1. Sujete la caja para polvo firmemente, oprima y mantenga apretados los dos botones y extraiga la caja para polvo.

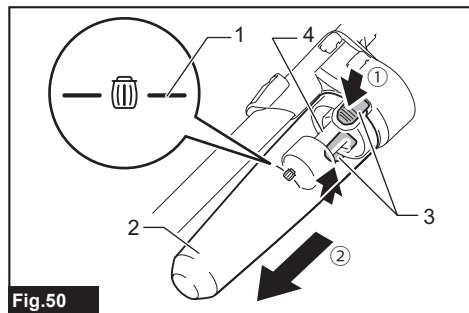

Fig.50

► 1. Línea de llenado completo 2. Caja para polvo  
3. Botón (dos ubicaciones) 4. Filtro de malla

2. Deseche el polvo dentro de la caja para polvo y extraiga cualquier polvo y partículas adheridas a la superficie del filtro de malla.

3. Inserte la caja para polvo hasta el fondo hasta que los dos botones queden asegurados con un clic.

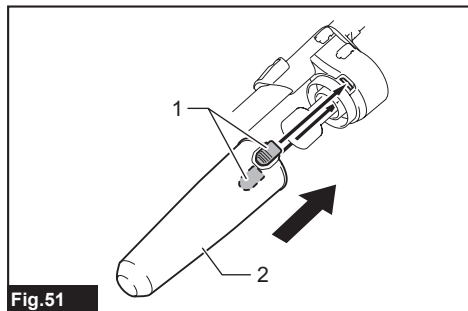

Fig.51

► 1. Caja para polvo 2. Botón (dos ubicaciones)

**NOTA:** Sostenga firmemente el colector ciclónico cuando instale la caja para polvo.

**NOTA:** Verifique que el colector ciclónico, la aspiradora y el tubo recto estén asegurados correctamente antes de reiniciar la operación.

**NOTA:** El indicador de nivel excesivo de polvo de la aspiradora no se encenderá cuando la caja para polvo del colector ciclónico se llene.

**NOTA:** En las siguientes condiciones, verifique si se ha acumulado polvo dentro de la bolsa del filtro de la aspiradora, o si se ha producido una obstrucción en la ruta de aire. Despeje las causas cuando sea necesario.

- Si el desempeño de succión no mejora después de quitar el polvo de la caja para polvo y limpiar el filtro de malla.
- Si el indicador de nivel excesivo de polvo de la aspiradora continúa encendido.

## Limpieza

Cuando la caja para polvo se ensucia o el filtro de malla se obstruye, quítelos y lávelos con agua. (Consulte la sección "Eliminación del polvo" para el procedimiento de eliminación).

Seque las piezas por completo antes de reinstalarlas y usarlas.

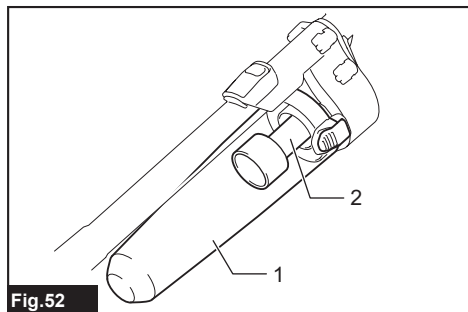
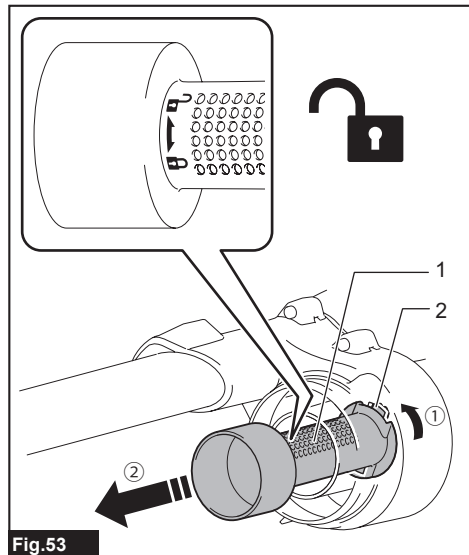

Fig.52

► 1. Caja para polvo 2. Filtro de malla

Cuando el filtro de malla se ensucie en exceso, límpielo con los siguientes procedimientos.

1. Gire el filtro de malla en el sentido contrario a las manecillas del reloj y retírelo mientras los ganchos no están asegurados.

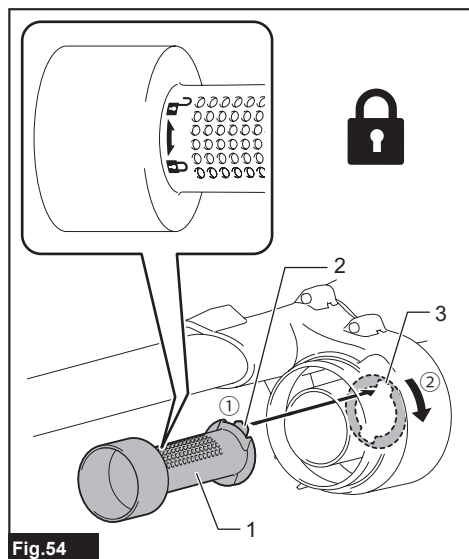

**Fig.53**

► 1. Filtro de malla 2. Gancho

2. Retire el polvo en el filtro de malla y posteriormente lávelo con agua. Después de esto, séquelo por completo.

3. Inserte el filtro de malla dentro de la base mientras los ganchos están alineados con el puerto. Mueva el filtro de malla en el sentido de las manecillas del reloj hasta que los ganchos se aseguren con un clic. Asegúrese de que el filtro de malla quede bien instalado.



**Fig.54**

► 1. Filtro de malla 2. Gancho 3. Puerto

# RESOLUCIÓN DE PROBLEMAS

Antes de solicitar alguna reparación, primero realice una inspección por su cuenta. Si detecta algún problema que no esté explicado en el manual, no intente desarmar la máquina. En vez de esto, solicite la reparación a un centro de servicio autorizado de Makita, usando siempre piezas de repuesto Makita.

Síntoma	Causa probable	Solución
No funciona	El cartucho de batería está instalado incorrectamente.	Instale el cartucho de batería como se describe en este manual.
	El cartucho de batería se ha agotado.	Cargue el cartucho de batería.
	El mango no está instalado correctamente.	Instale el mango firmemente como se describe en este manual.
El cepillo giratorio no gira	El aparato está bloqueado en la posición vertical.	Desbloquee la posición vertical del aparato.
	El indicador de error del cepillo giratorio está iluminado.	Inspeccione que no haya algo enredado alrededor del cepillo giratorio (cuerpo, tapón y unión).
Potencia de succión deficiente	El indicador de nivel excesivo de polvo está iluminado.	Reemplace la bolsa del filtro. Si la bolsa del filtro no está llena, desdoble la bolsa del filtro y agítela para eliminar la obstrucción.
	⇒Si reemplazar la bolsa del filtro no resuelve el problema...	Limpie o reemplace el filtro HEPA. Inspeccione que no haya restos que obstruyan la manguera y el tubo.
	Hay restos enredados en el cepillo giratorio y la velocidad de giro ha disminuido.	Inspeccione que no haya algo enredado alrededor del cepillo giratorio (cuerpo, tapón, unión).
	La altura del cepillo giratorio es demasiado elevada del piso.	Disminuya la altura del cepillo giratorio.
	Las cerdas del cepillo giratorio se han acortado.	Reemplace el cepillo giratorio. Disminuya la altura del cepillo giratorio.
	El aparato funciona en modo de operación bajo.	Cambie al modo de operación alto.
	El cepillo giratorio no está instalado.	Instale el cepillo giratorio.
	El tubo o la manguera no están instalados correctamente.	Instale el tubo o la manguera firmemente.
Ruido excesivo durante el accionamiento	El aparato funciona en modo de operación alto.	Cambie al modo de operación bajo.
	Hay restos enredados en el cepillo giratorio.	Inspeccione que no haya algo enredado alrededor del cepillo giratorio (cuerpo, tapón y unión).
	La bolsa del filtro está llena de polvo.	Reemplace la bolsa del filtro.
	⇒Si reemplazar la bolsa del filtro no resuelve el problema...	Limpie o reemplace el filtro HEPA. Inspeccione que no haya restos que obstruyan la manguera y el tubo.
El indicador de nivel excesivo de polvo parpadea después de usar poco el aparato	La bolsa del filtro está doblada.	Desdoble la entrada de la bolsa del filtro antes de colocarla.
La lámpara no se enciende	La configuración de la lámpara está en apagado (OFF).	Durante la operación, mantenga oprimido el botón de verificación de batería/lámpara para encender la lámpara.
La ruedita se mueve muy poco	Hay restos enredados en la ruedita.	Quite los restos enredados en la ruedita.

## ACCESORIOS OPCIONALES

**⚠️ PRECAUCIÓN:** Estos accesorios o aditamentos están recomendados para utilizarse con su herramienta Makita especificada en este manual.

El empleo de cualquier otro accesorio o aditamento puede conllevar el riesgo de lesiones personales.

Utilice los accesorios o aditamentos solamente para su fin establecido.

Si necesita cualquier ayuda para más detalles en relación con estos accesorios, pregunte a su centro de servicio local Makita.

- Boquilla para esquinas
- Cepillo redondo
- Colector ciclónico
- Filtro HEPA
- Bolsa del filtro
- Bolsa recolectora de polvo
- Batería y cargador originales de Makita

**NOTA:** Algunos de los artículos en la lista pueden incluirse en el paquete de la herramienta como accesorios estándar. Éstos pueden variar de país a país.

## GARANTÍA LIMITADA DE MAKITA

### Ésta Garantía no aplica para México

Consulte la hoja de la garantía anexa para ver los términos más vigentes de la garantía aplicable a este producto. En caso de no disponer de esta hoja de garantía anexa, consulte los detalles sobre la garantía descritos en el sitio web de su país respectivo indicado a continuación.

Estados Unidos de América: [www.makitatools.com](http://www.makitatools.com)

Canadá: [www.makita.ca](http://www.makita.ca)

Otros países: [www.makita.com](http://www.makita.com)

< USA only >

# WARNING

Some dust created by power sanding, sawing, grinding, drilling, and other construction activities contains chemicals known to the State of California to cause cancer, birth defects or other reproductive harm. Some examples of these chemicals are:

- lead from lead-based paints,
- crystalline silica from bricks and cement and other masonry products, and
- arsenic and chromium from chemically-treated lumber.

Your risk from these exposures varies, depending on how often you do this type of work. To reduce your exposure to these chemicals: work in a well ventilated area, and work with approved safety equipment, such as those dust masks that are specially designed to filter out microscopic particles.

< Sólo en los Estados Unidos >

# ADVERTENCIA

Algunos polvos creados por el lijado, aserrado, esmerilado, taladrado y otras actividades de la construcción contienen sustancias químicas reconocidas por el Estado de California como causantes de cáncer, defectos de nacimiento y otros peligros de reproducción. Algunos ejemplos de estos productos químicos son:

- plomo de pinturas a base de plomo,
- sílice cristalino de ladrillos y cemento y otros productos de albañilería, y
- arsénico y cromo de maderas tratadas químicamente.

El riesgo al que se expone varía, dependiendo de la frecuencia con la que realice este tipo de trabajo. Para reducir la exposición a estos productos químicos: trabaje en un área bien ventilada y póngase el equipo de seguridad indicado, tal como las máscaras contra polvo que están especialmente diseñadas para filtrar partículas microscópicas.

**Makita Corporation**

3-11-8, Sumiyoshi-cho,  
Anjo, Aichi 446-8502 Japan

[www.makita.com](http://www.makita.com)

885A55-947  
GCV09-1  
EN, ESMX  
20230913